



Cascais
Câmara Municipal

CARTA DE DESPORTO DE CASCAIS

MANUAL DE PROCEDIMENTOS



5. DIMENSIONAMENTO DE RECINTOS DESPORTIVO (MANUAL DA DGD)



estudos e processos de investigação e de
engenharia social, Lda



5. DIMENSIONAMENTO DE RECINTOS DESPORTIVOS

Porque continuam a manter actualidade e constituem excelentes elementos de referência para o dimensionamento de recintos desportivos, reproduzem-se as Fichas publicadas pela então Direcção Geral de Desportos.

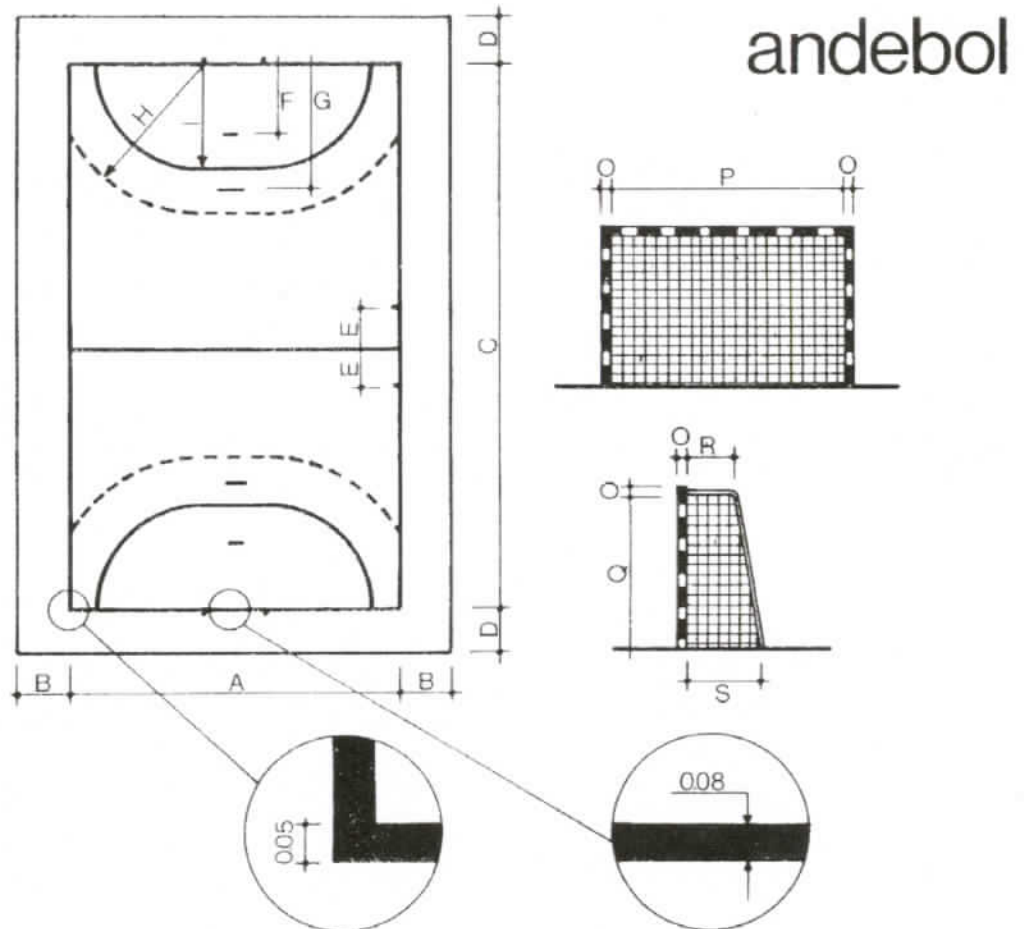

BALIZAS	O	P	Q	R	S
MINI	048	270	165	060	080
INFANTIS	"	"	180	"	"
OUTRAS CATEGORIAS	008	300	200	080	100

CAMPO	A	B	C	D	E	F	G	H	I
MINI	14-16	100	26-32	200	—	—	600	800	500
INFANTIS	14-16	"	26-32	"	—	—	"	"	"
INICIADOS	16-18	"	34-36	"	300	400	700	900	600
JUVENIS	18-20	"	36-40	"	"	"	"	"	"
OUTRAS CATEGORIAS	18-22	"	38-44	"	"	"	"	"	"

atletismo

TRAÇADO DE UMA PISTA DE CORRIDAS

GENERALIDADES

Para competições oficiais, uma pista de corridas deverá ter 400m podendo ir até aos 402,34m no máximo.

Podem no entanto ser construídas pistas com 300m, 250m, ou outras dimensões, de acordo com as condições e possibilidades locais, ou para treino dos atletas. No entanto, deverá construir-se uma pista de 400m sempre que for possível.

Também para competições oficiais a pista deverá ter seis corredores no mínimo, podendo este número ir até oito, como já vem acontecendo nas pistas olímpicas, devido ao grande número de participantes nas eliminatórias.

Sempre que possível, as partes rectas da pista deverão medir entre 70 e 80m, devendo construir-se uma delas com prolongamentos que lhe confirmem um comprimento de 125 a 130m, para as competições dos 100m livres e dos 110m barreiras.

Quanto à parte curva da pista, os melhores raios para o seu traçado estão entre os 38 e os 38,5m, medidos 0,30m além da corda, isto é, do limite interior da pista. No caso de existir um campo de futebol interior para que a pista possa ter 400m, o raio da sua parte curva deverá ser da ordem dos 39m.

A parte curva da pista pode ainda ser traçada em arco abatido o que per-

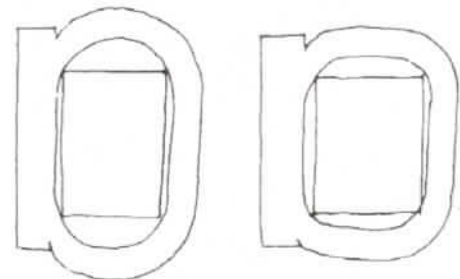
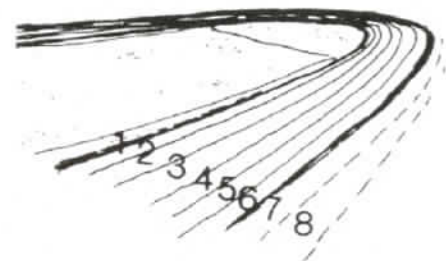
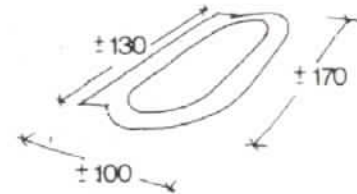

mite, com maior economia de meios, a implantação de um campo de futebol na área interior embora a pista em arco semi-circular permita a obtenção de melhores marcas no campo atlético.

A área interior, por sua vez, pode ser aproveitada para campo de grandes jogos, mas também para a instalação das outras modalidades do atletismo (lançamentos, saltos, etc.) ou ainda, no caso de o traçado da pista não permitir o campo de grandes jogos, para recintos polidesportivos.

CÁLCULOS SUMÁRIOS PARA O TRAÇADO DE UMA PISTA

Sendo dadas as dimensões AxB de um campo de grandes jogos, ou já existente, ou a implantar no interior da pista, os cálculos a fazer resumem-se à determinação do raio R das partes curvas da pista e do comprimento L das suas partes rectas, os quais, se possível deverão ter valores próximos dos referidos anteriormente.

Assim R deverá corresponder à soma de metade da largura do campo mais a largura da sua faixa lateral de segurança (1,50 a 2m) mais 0,30m, dado que a medição da pista é feita 0,30m para além da corda.

Determinado o valor de R, calcula-se o comprimento de uma parte curva da pista ($\pi \times R$) o que nos permite determinar o comprimento da parte recta L:

$$L = (200 - \pi \cdot R) \text{ m}$$

em que o valor 200 representa metade do comprimento da pista de 400m. Se se trata de uma pista com menos de 400m, este valor (200) é substituído por metade do comprimento desejado para a pista.

MARCAÇÃO NO TERRENO

I - Estando o campo interior corretamente marcado, determina-se o seu ponto central e marcam-se os alinhamentos que correspondem aos seus eixos longitudinal e transversal.

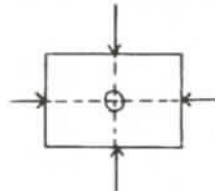

II - Sobre o eixo longitudinal e sobre os lados maiores do campo, ou melhor, sobre a linha que corre a 0,30m dos extremos das faixas laterais de segurança do campo, e para um e outro lado do eixo transversal (v. fig.), marca-se o comprimento L das partes rectas da pista.

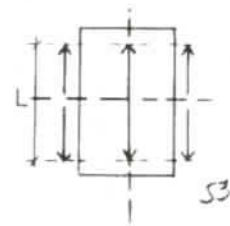

III - Traçam-se a seguir as partes curvas da pista, com centro nos pontos do eixo longitudinal obtidos na operação anterior.

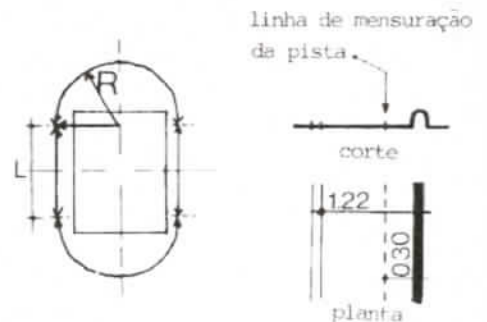

A linha assim obtida, deverá medir 400m certos (ou o comprimento desejado), para o que se procederá à sua medição rigorosa, para confirmação. Esta linha situa-se, portanto, 0,30m para dentro do primeiro corredor da pista, pelo que esta, ao ser agora traçada, deverá ser marcada a partir de 0,30m para o lado do campo interior.

EXEMPLO DE CÁLCULO PARA O TRAÇADO DE
UMA PISTA DE 400 m COM CURVAS SEMI-CIR-
CULARES:

- Suponhamos que no interior da pista
ficaria um campo de futebol com
100x68 m

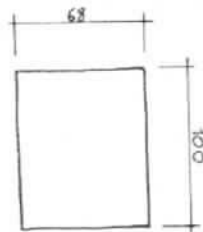

- Para determinar o raio (R)

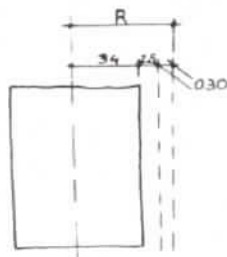

consideramos metade da largura do cam-
po (34 m) a que somamos a largura da
área de segurança que deve ficar entre
o campo e a pista (2,5 m) e ainda mais
0,30 m que separam o bordo interior da
pista (corda) de uma linha convencional
(linha de medição) sobre a qual se mede
o perímetro da pista. Daqui resulta que
o raio será:

$$R = 34 + 2,5 + 0,30 = 36,8 \text{ m}$$



- Poderemos assim calcular o comprimen-
to de cada uma das curvas da pista.

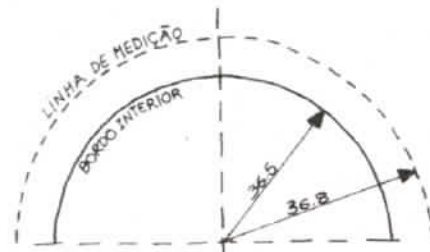

Comprimento de cada curva = $36,8 \text{ m} \times 3,14 = 115,61 \text{ m}$ ($R \times \pi$)

- Para calcularmos o comprimento (L) de
cada uma das rectas basta-nos somar o
comprimento das duas curvas:

$$115,61 + 115,61 = 231,22 \text{ m}$$

subtraímos do comprimento total da
pista: $400 \text{ m} - 231,22 \text{ m} = 168,78 \text{ m}$

e dividimos por dois:

$$\frac{168,78}{2} = 84,39 \text{ m}$$

$$L = 84,39 \text{ m}$$

De posse destes dados poderemos marcar
a pista no terreno.

CONCORDÂNCIA DE TROÇOS

- COMPENSAÇÃO DE COTAS

Na concordância dos alinhamentos retos com as partes curvas da pista há que ter em atenção que a inclinação transversal da superfície do pavimento não deve em qualquer caso ultrapassar 1/100 (1%).

No caso apresentado, adoptou-se uma inclinação 1/122 = 0,82% que se pode considerar aceitável para escoamento das águas superficiais. Na prática facilita-se a piquetagem das cotas, pois corresponde a obter um desnível de 1 cm para cada corredor.

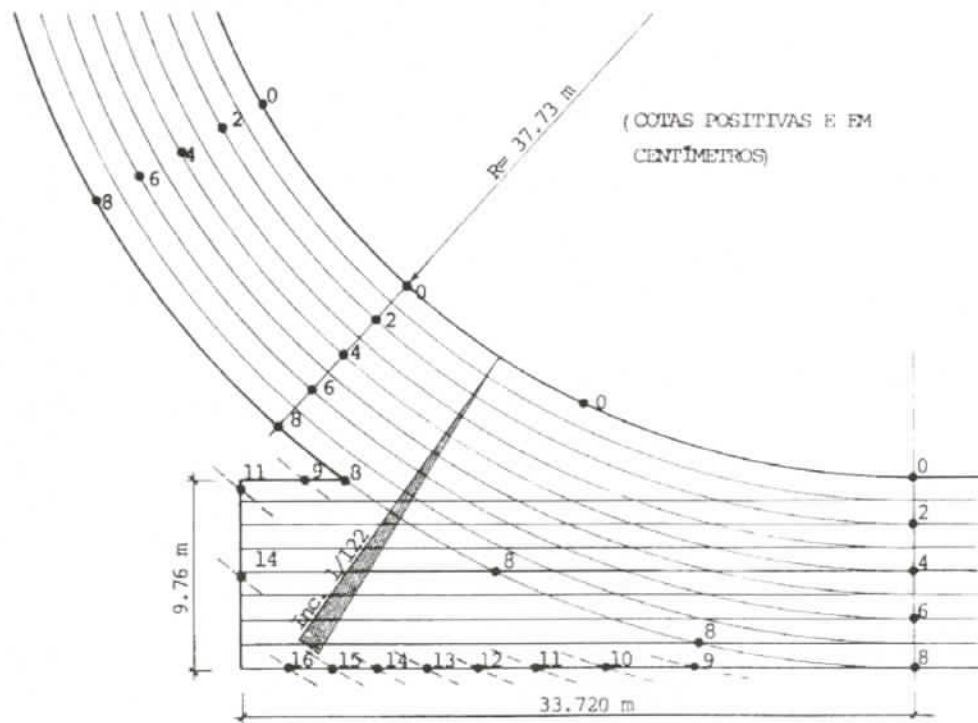



pista de 400 metros

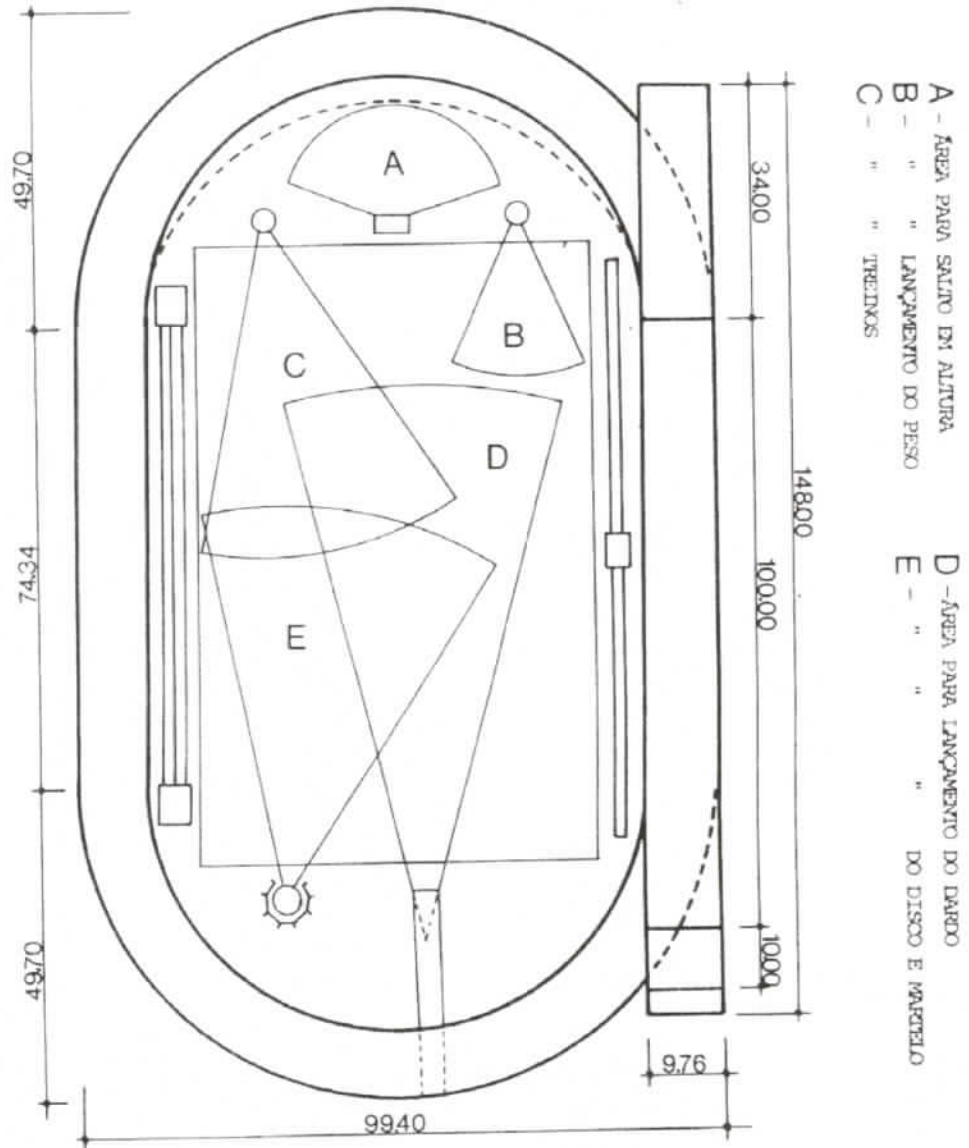

Corte da pista

linhas de marcação das pistas

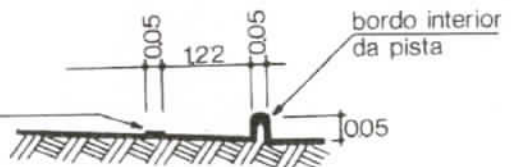



PROCESSO PRÁTICO DE TRAÇAR A CURVA EM ARCO ABATIDO

VALA DE ÁGUA

I - Divide-se a largura total em três partes iguais.*

II - A partir desses três segmentos traçam-se os três ângulos de 60 graus da figura.

III - Com centro nos vértices (V) dos ângulos traçam-se as três curvas que compõem o arco abatido.

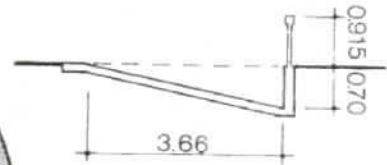
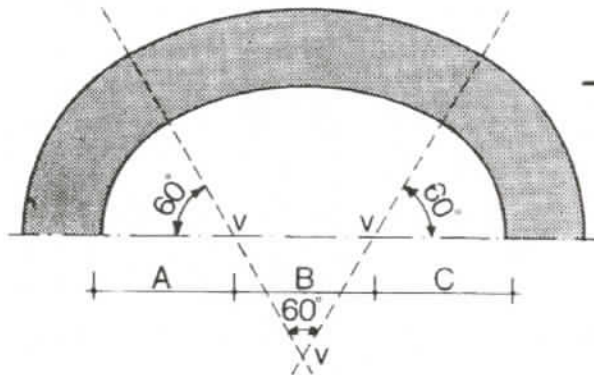
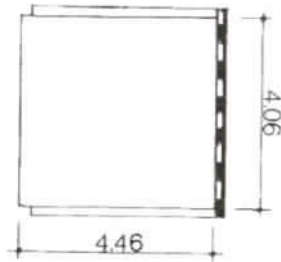

$A=B=C$

O comprimento das partes rectas da pista irá depender do comprimento com que ficarem as partes curvas (em arco abatido). Nestas, em princípio, o arco maior (e de menor curvatura) será igual à soma dos outros dois (de maior curvatura).

BARREIRAS

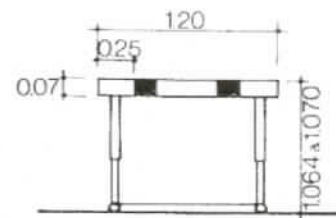

* LARGURA TOTAL = LARGURA DA ÁREA DE JOGO + ESPAÇO LIVRE LATERAL (ZONA DE SEGURANÇA) + 0,30M PARA O INTERIOR DA PISTA

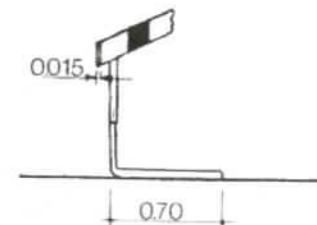

saltos

altura

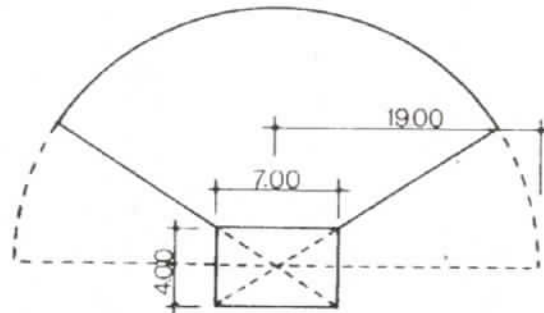

vara

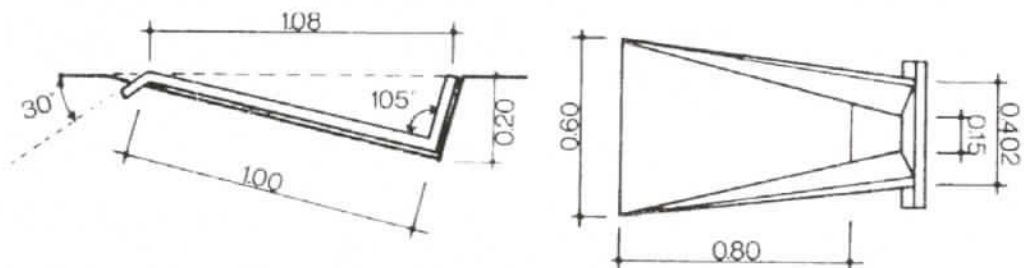
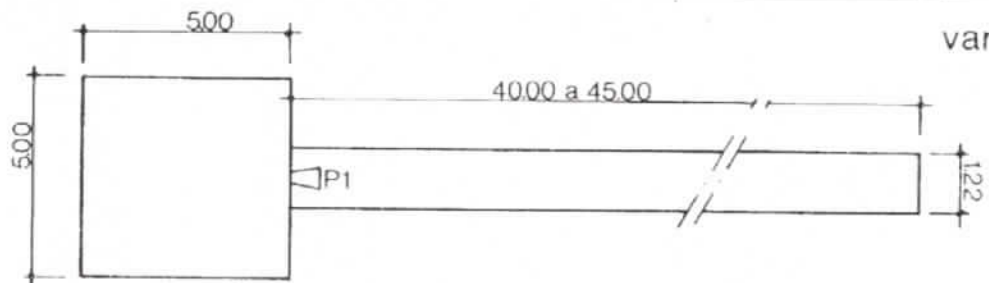

P1 (caixa de apoio para salto vara)

comprimento e triplo

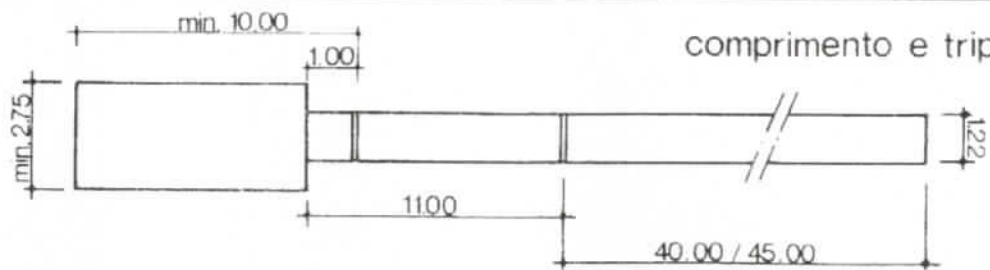

lançamentos

dardo

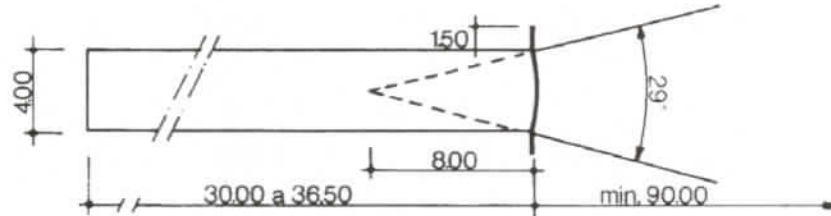

pêso

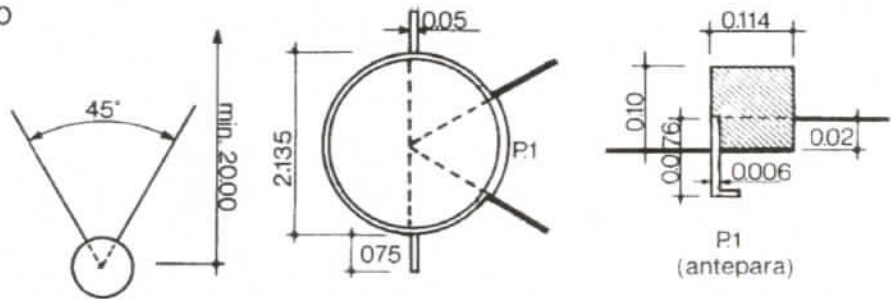

martelo

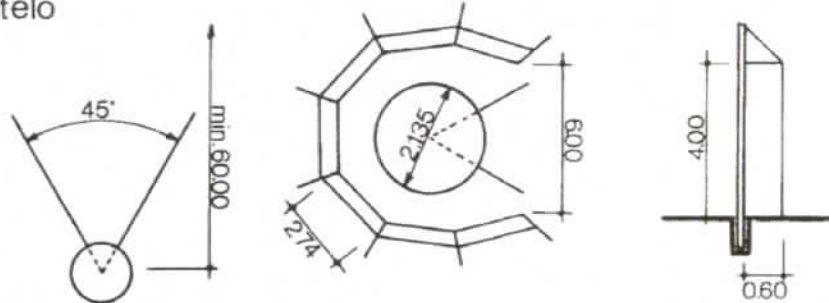

disco

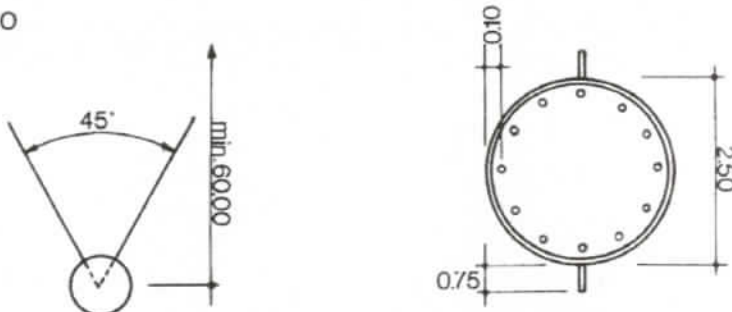

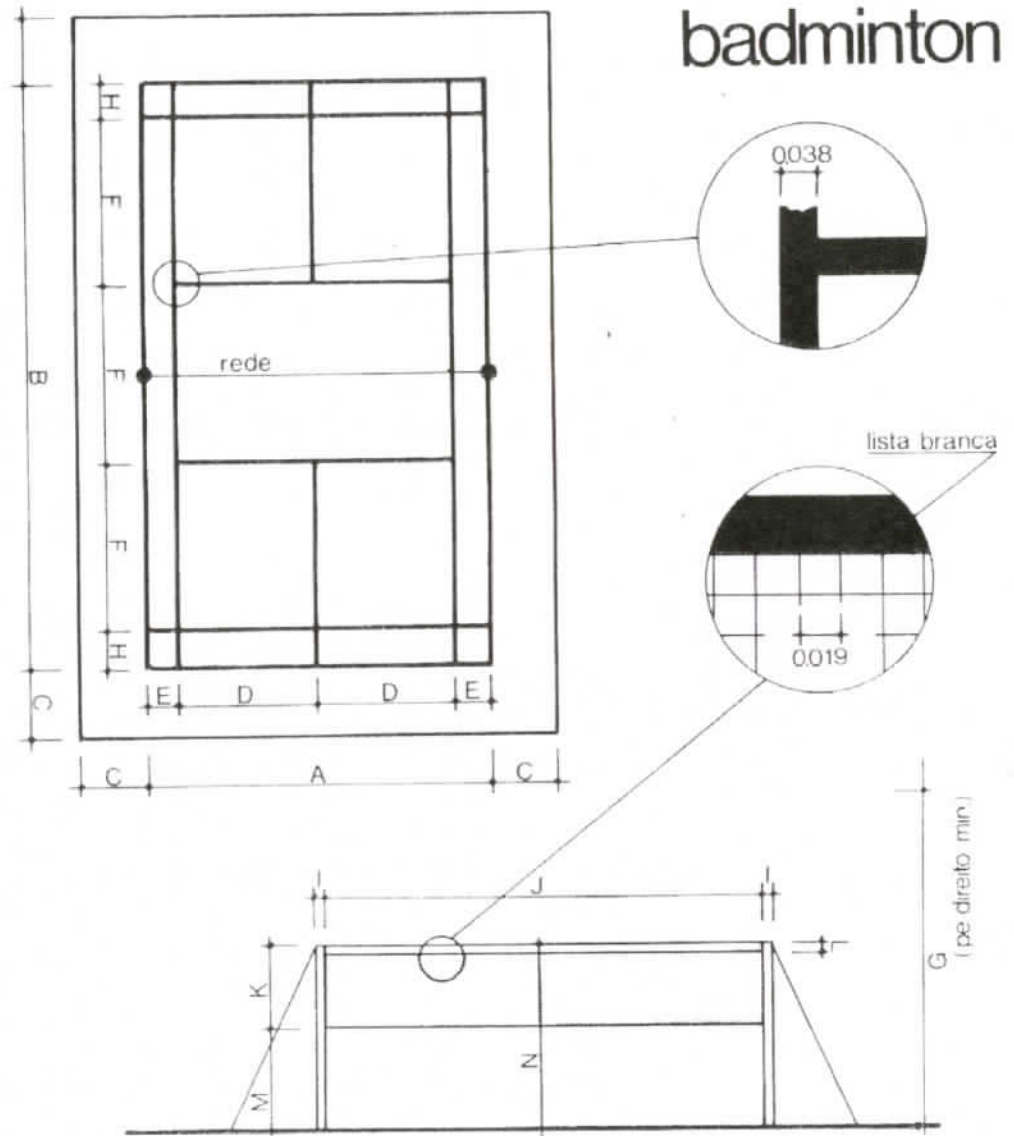

CAMPO	A	B	C	D	E	F	G	H
	610	1340	125	259	046	396	800	076

REDE	I	J	K	L	M	N
	0063	610	076	0076	079	1524

basquetebol

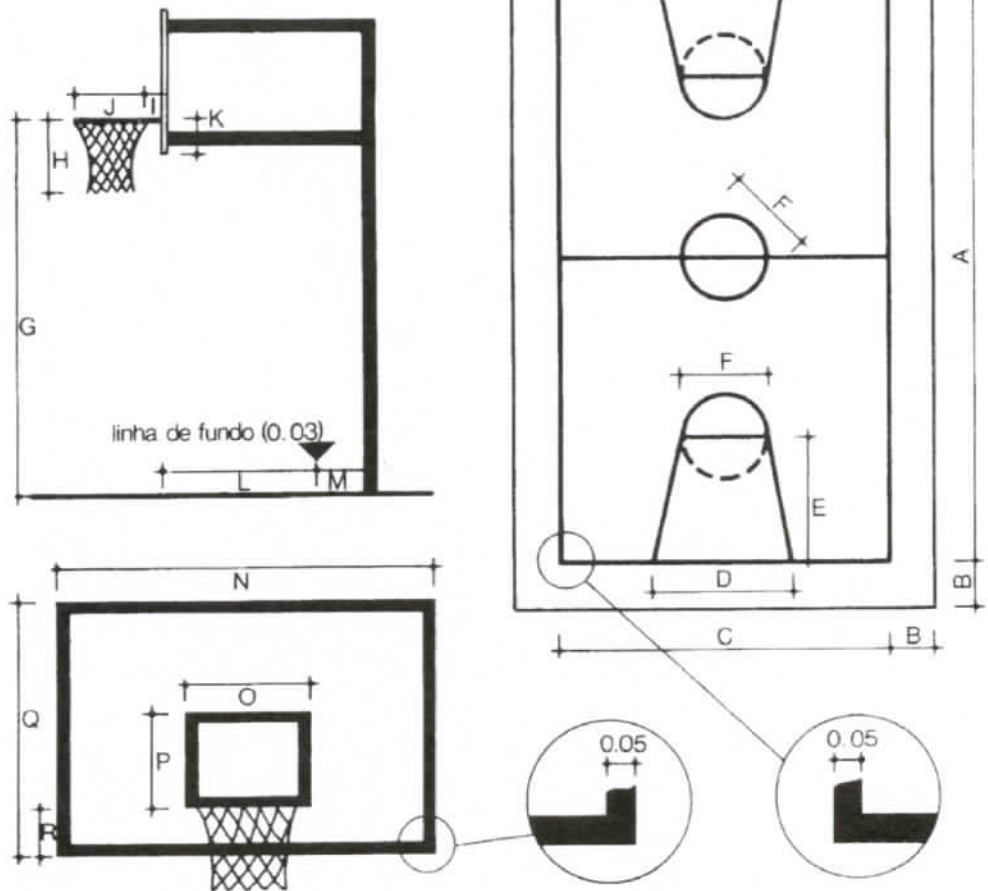

CAMPO	A	B	C	D	E	F
MINI	20.00	2.00	12.00	4.80	4.00	3.60
OUTRAS CATEGORIAS	24.00 a 28.00	2.00	13.00 a 15.00	6.00	5.80	3.60

TABELA	G	H	I	J*	K	L	M	N	O
MINI	2.60	0.40	0.15	0.45	0.25	0.50	0.40	1.20	0.59
OUTRAS CATEGORIAS	3.05	"	"	"	0.30	1.20	"	1.80	"
	P	Q	R						
MINI	0.45	0.90	0.25						
OUTRAS CATEGORIAS	"	1.20	0.30						

* DIÂMETRO INTERIOR
VARÃO Ø 20 mm.

5 | 1 | 3

futebol

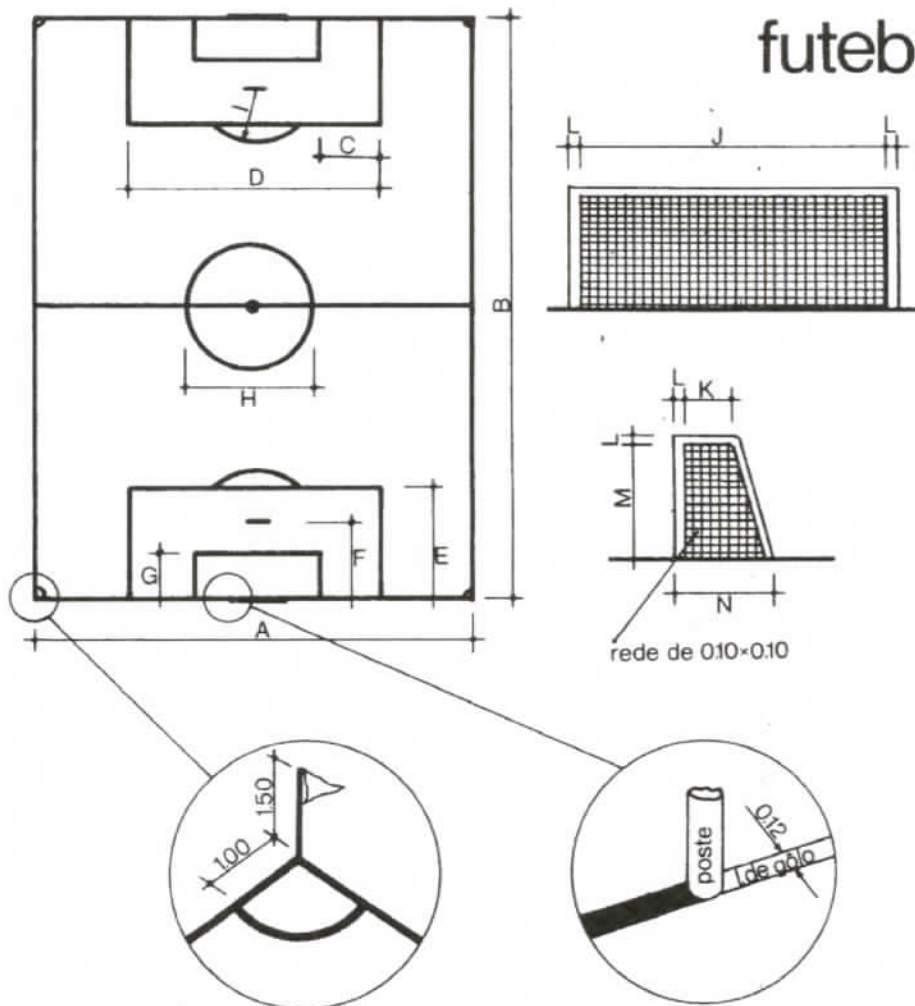

CAMPO	A*	B*	C	D	E	F	G	H	I
	máx. 90.	máx. 120.	1100	4032	1650	1100	550	1830	915
	min. 45.	min. 90.							

BALIZAS	J	K	L	M	N
	732	050	012	244	180

* para jogos internacionais e exigido: 75.a 64x110.a 100.

hóquei em campo

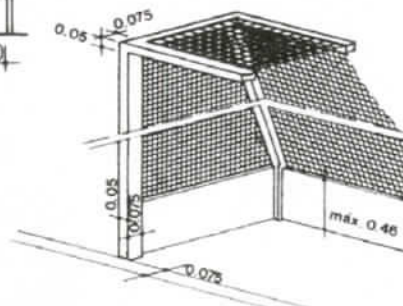
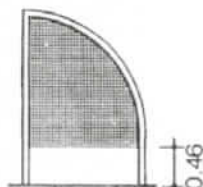
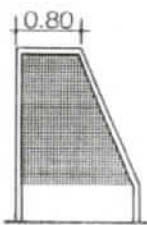
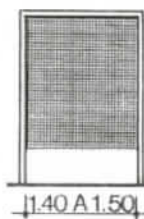
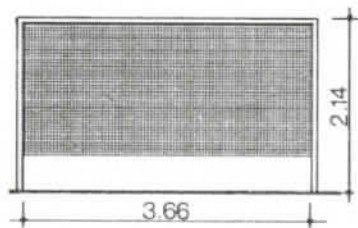
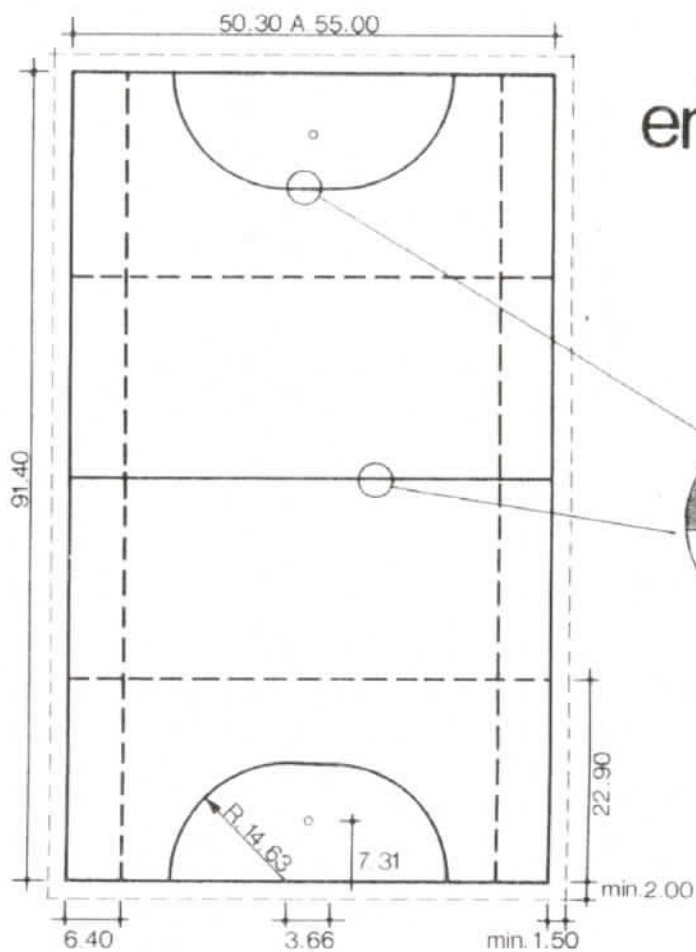



hóquei em patins

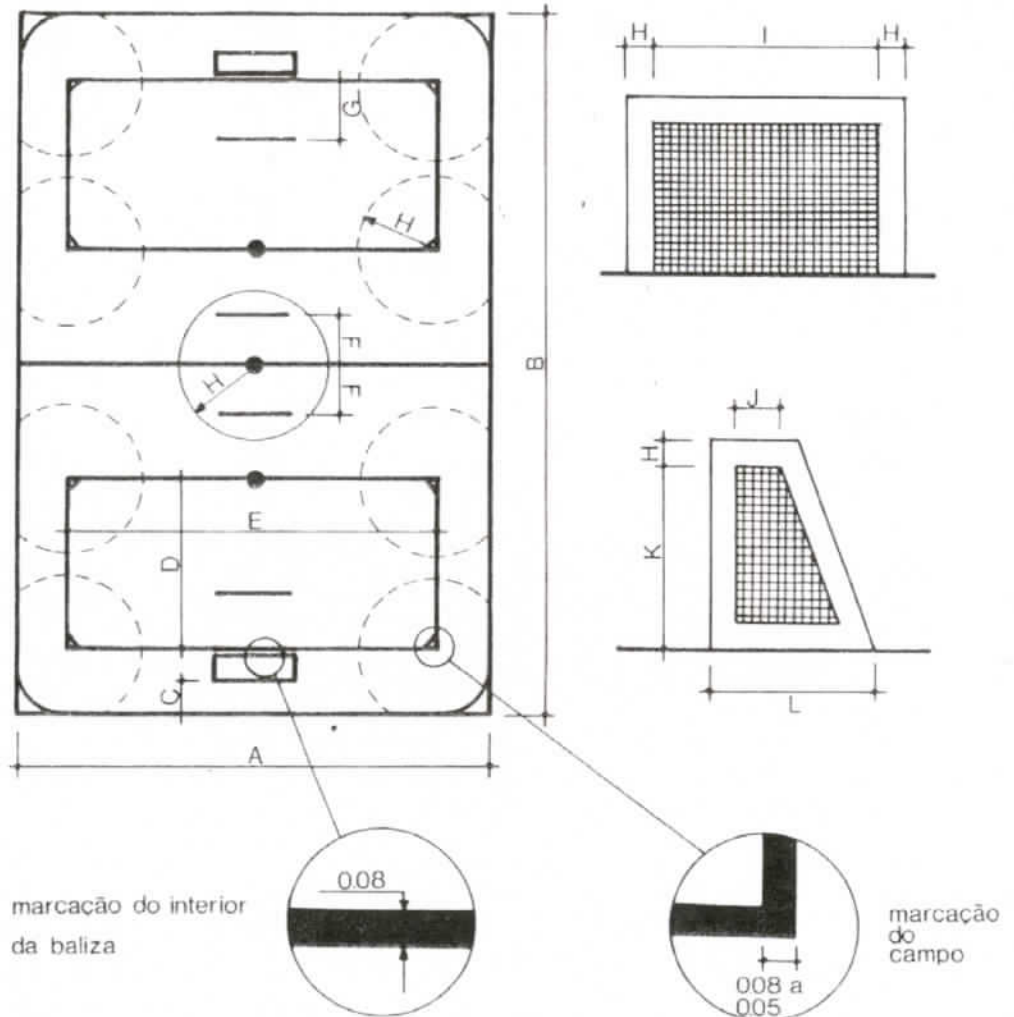

BALIZAS	H	I	J	K	L
	0.08	1.55	0.35	1.05	0.92

CAMPO	A	B	C	D	E	F	G	H
	max. 20.00	max. 40.00	max. 2.00	5.40	12.15	0.20	0.50	3.00
	min. 17.00	min. 34.00	min. 1.00					

tabelas do hóquei em patins

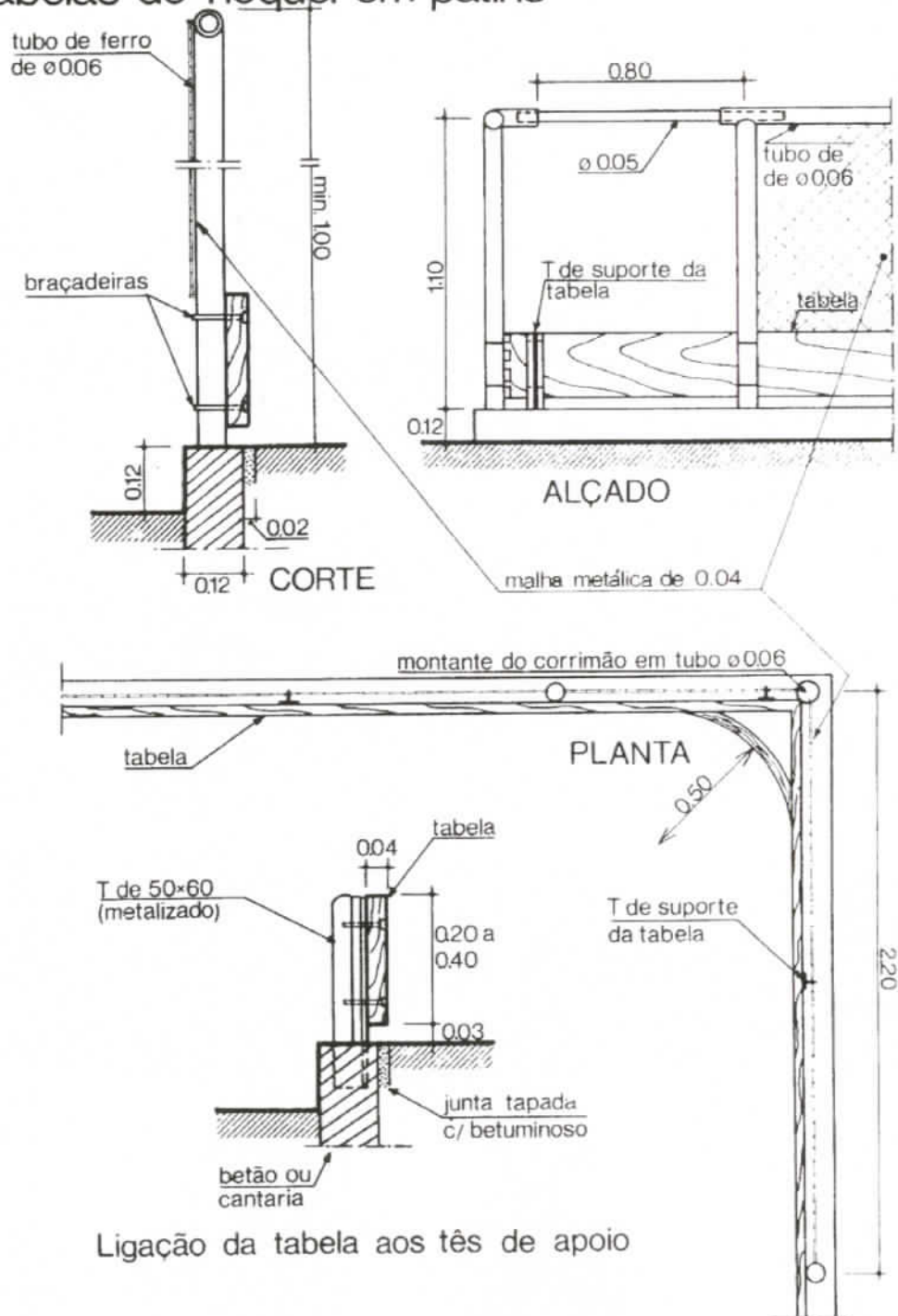

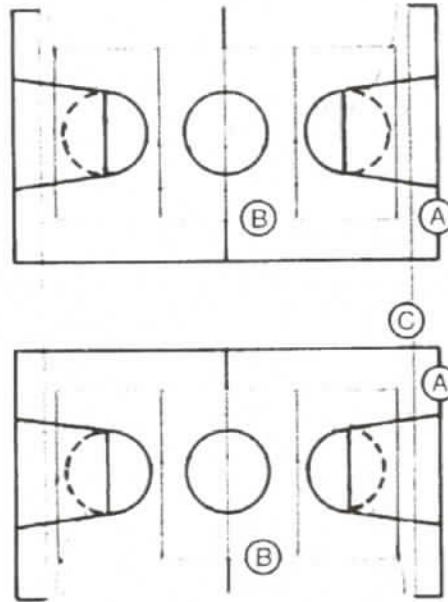

- A mini-basquetebol 18x12
- B mini-voleibol 15x7.5
- C mini-andebol 26x16
- D andebol 38x18
- E mini-basquetebol 15x10
- F voleibol 18x9

área de implantação 30x22

área de implantação 44x22

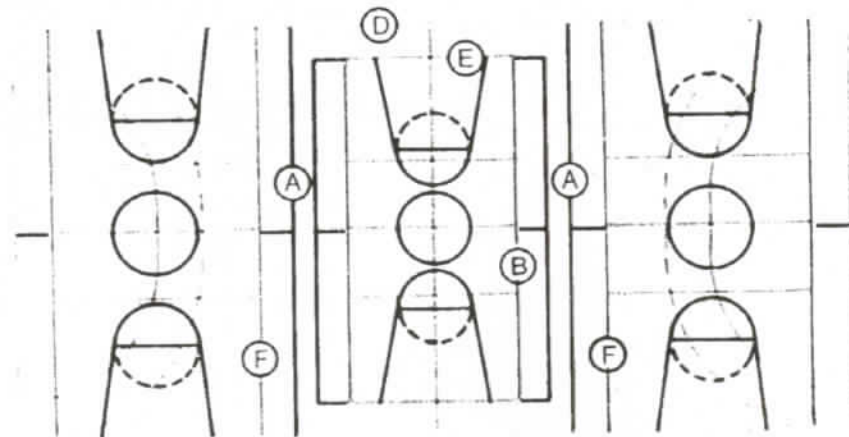

polidesportivos

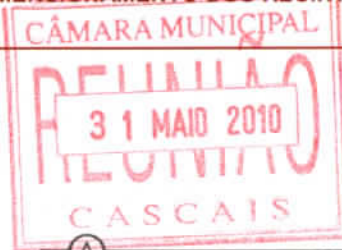

- A basquetebol 26x14
- B mini-basquetebol 22x12
- C mini-basquetebol 20x12

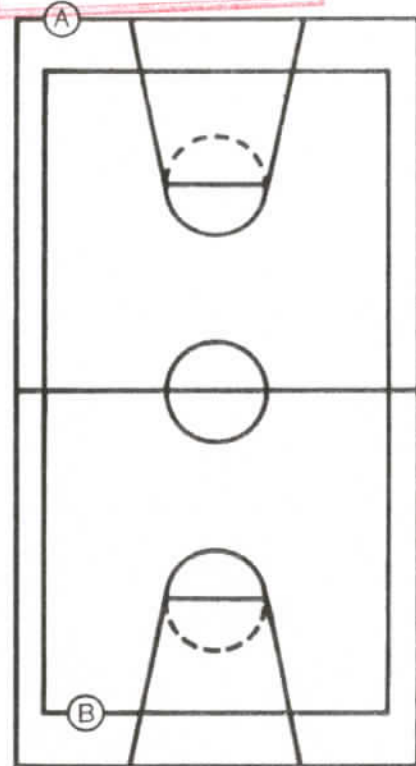

área de implantação 30x18 -
área de implantação 30x24

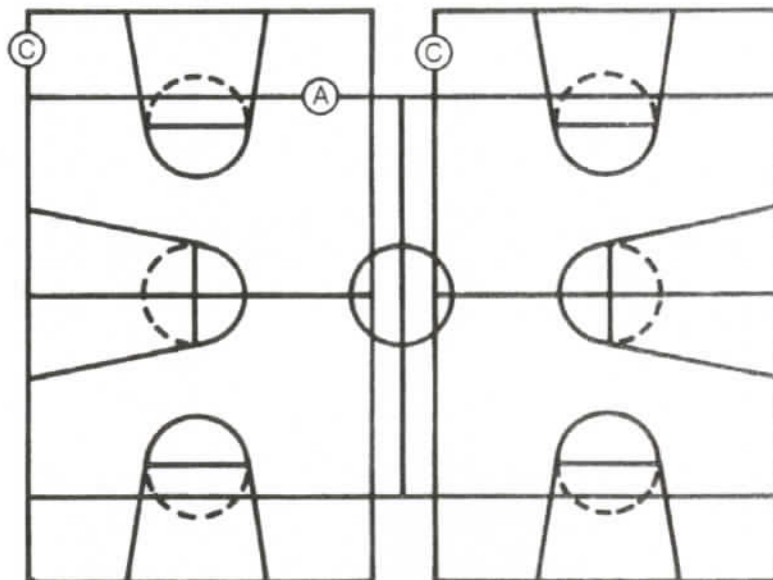

polidesportivos

- A andebol 40x20
- B ténis 23.77x10.97
- C basquetebol 26x14
- D voleibol 18x9

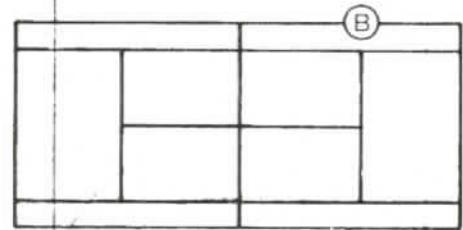
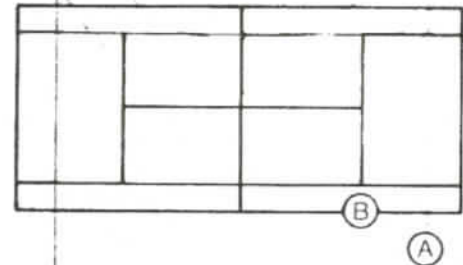

área de implantação 44x35

área de implantação 35x30

área de implantação 30x24

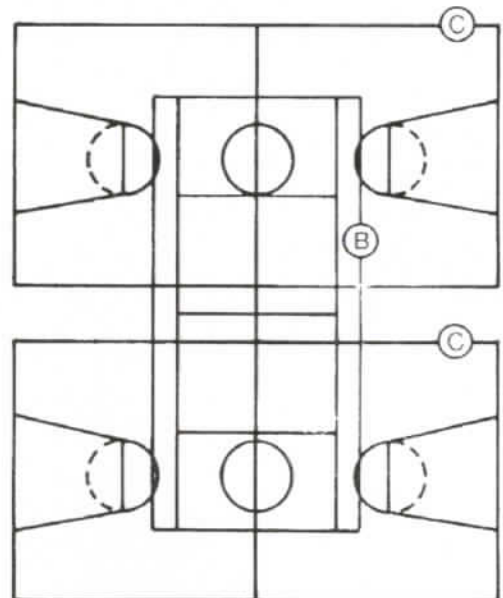
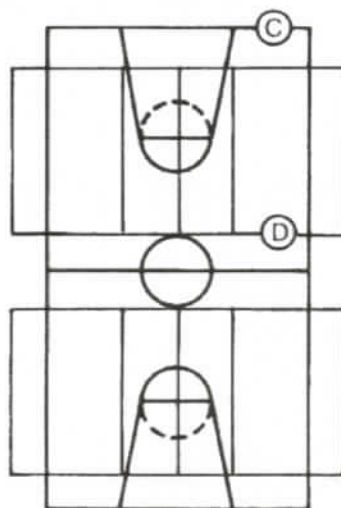

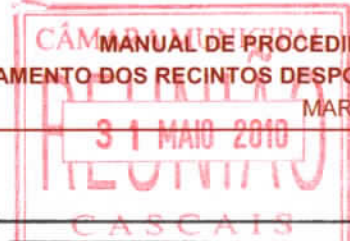

râguebi

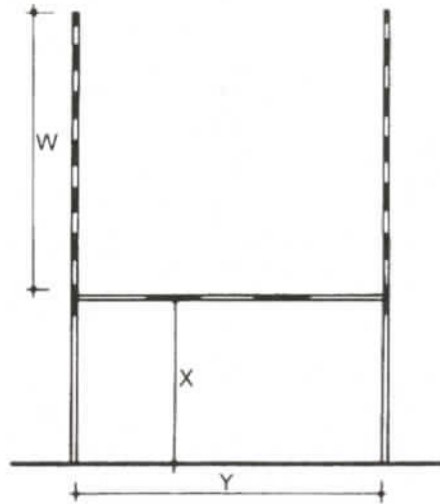

● bandeirolas (1.20 de altura)

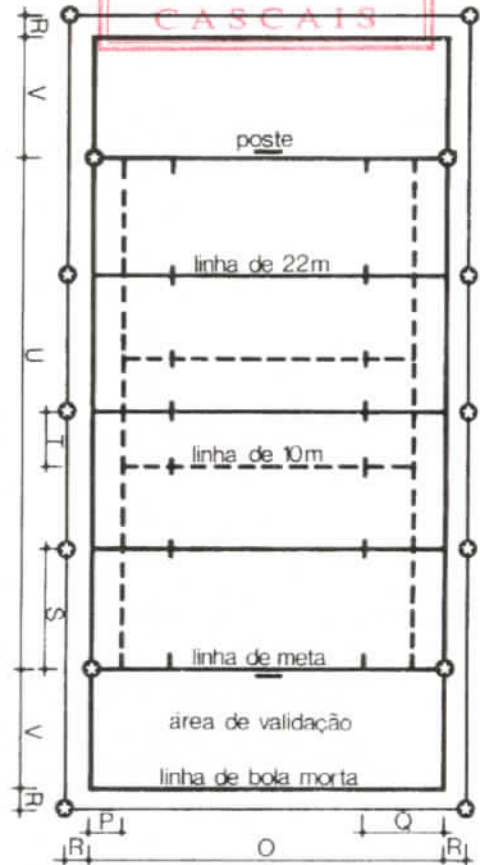

CAMPO	O	P	Q	R	S	T	U	V
MINI	20-35	5.00	10.00	1.00	5.00	10.00	50-60	5.00
OUTRAS CATEGORIAS	66-68/57	5.00	15.00	1.00	22.00	10.00	95-100	max. 22.00 min. 12.00

POSTE	W	X	Y
MINI	1.00	2.70	4.00
OUTRAS CATEGORIAS	min. 5.00	3.00	5.65



ténis

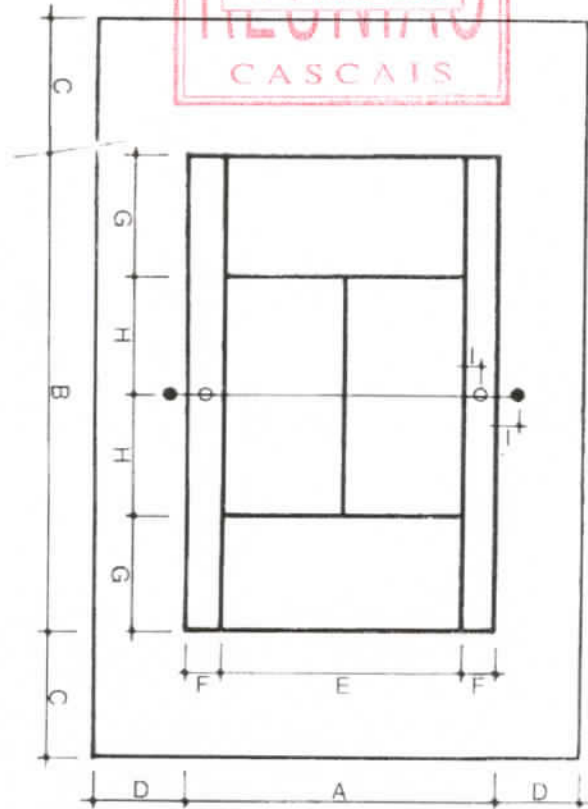
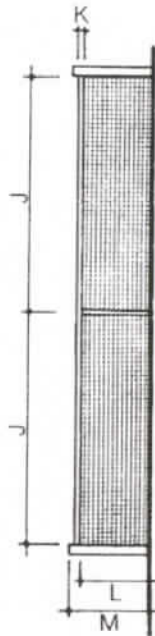

- nos topos do campo deve existir uma rede de proteção com 4.50 de altura

Constituição do solo dos campos do Est. Nacional

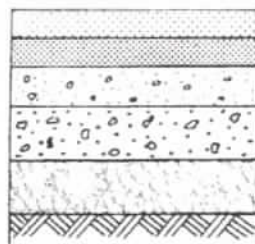

1. 25% de areia e argila (0.03)
2. Areia silicosa (0.03)
3. Jorra fina (0.05)
4. Jorra grossa (0.15)
5. Enrocamento (0.20)
6. Terreno compactado

CAMPO	A	B	C	D	E	F	G	H	I
	1097	2379	640	365	823	137	5485	640	091

REDE	J	K	L	M
	548	005	0915	1067

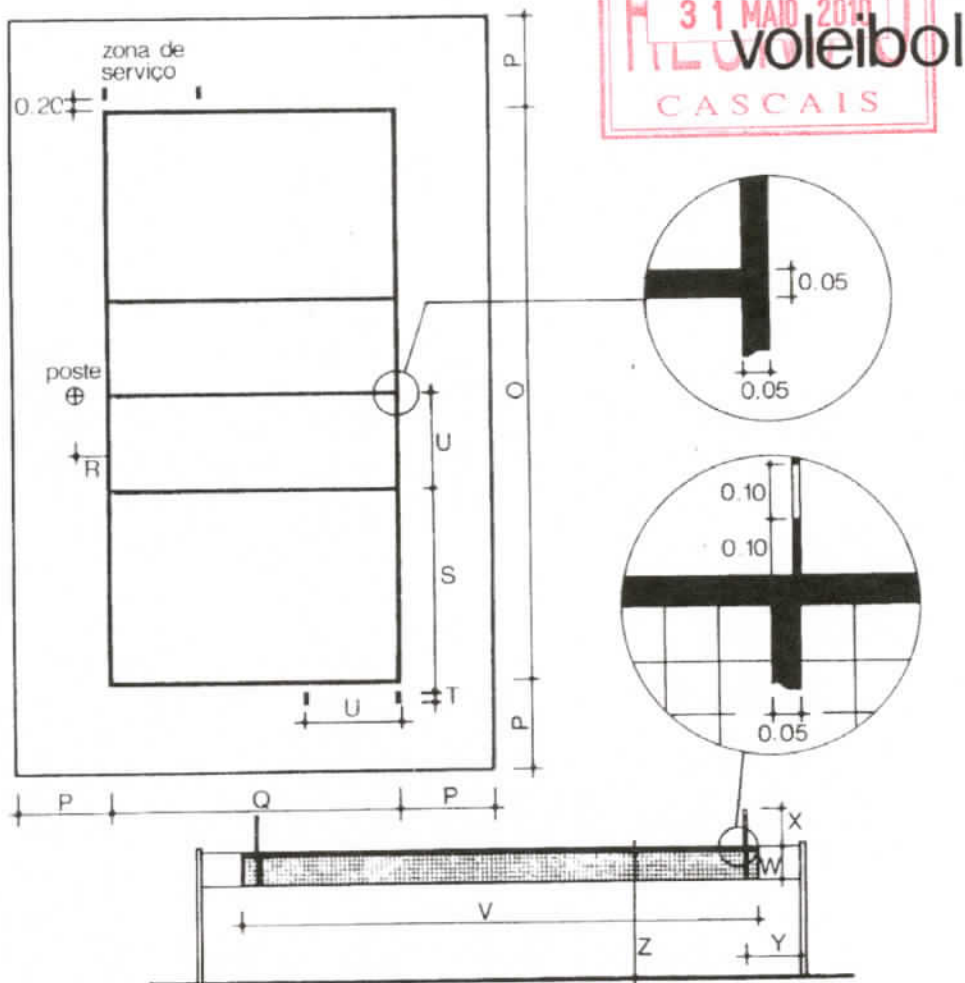

CAMPO	O	P	Q	R	S	T	U
MINI	9.00	min. 2.00	6.00	min. 0.50	1.50	0.15	3.00
OUTRAS CATEGORIAS	18.00	"	9.00	"	6.00	0.15	"

REDE	V	W	X	Y	Z
MINI	6.50	0.60	0.80	min. 0.50	escalão A 1.90 escalão B 2.00
INICIADOS	9.50	1.00	"	"	masc. 2.20 femin. 2.15
JUVENIS	"	"	"	"	masc. 2.30 femin. 2.20
JUNIORES	"	"	"	"	masc. 2.43 femin. 2.24
SENIORES	"	"	"	"	masc. 2.43 femin. 2.24



aproveitamento de um campo de voleibol para 2 e 3 minivolei

esquema de fixação de postes

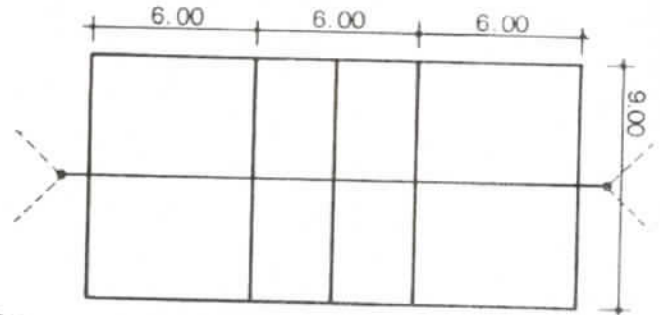
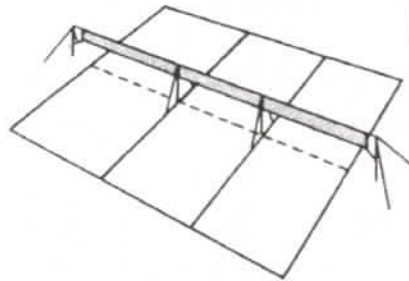

esquema de fixação de postes

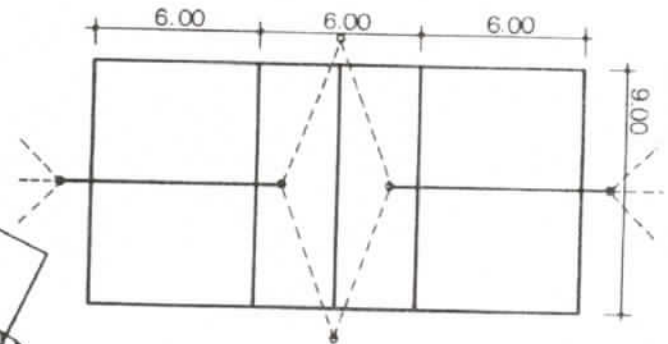
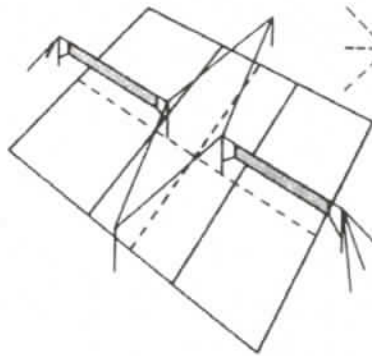

recinto coberto

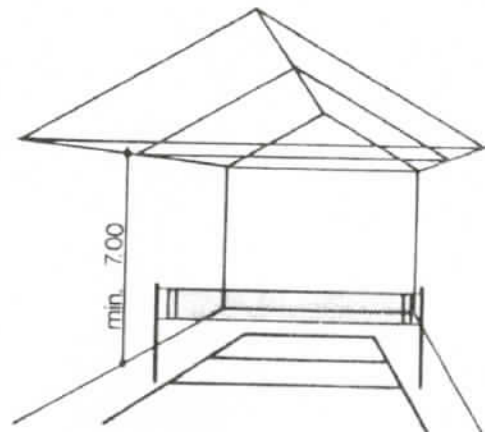

MODALIDADES	CAMPOS			BALIZAS		ALTURA DA REDE (m)	ILUMINAÇÃO LUX		MARCAÇÕES		OBSERV	
	COMPRIMENTO (m)	LARGURA (m)	ZONA DE PROTEÇÃO (m)	COMPRIMENTO (m)	LARGURA (m)		FRENTE	LATERAL	TRACO	COR		
												COMPRIMENTO (%)
ANDEBOL								150 — 200	100 — 400	0,05	BRANCA	
MINI	26 — 32	12 — 19	2,00	1,00	2,70	1,65						
INFANTIS	26 — 32	14 — 19	2,00	1,00	2,70	1,80						
INICIADOS	34 — 36	16 — 19	2,00	1,30	3,00	2,00						
JUVENIS	36 — 40	18 — 20	2,00	1,00	3,00	2,00						
OUTRAS CATEGORIAS	38 — 44	18 — 22	2,00	1,00	3,00	2,00						
BADMINTON	13 — 40	6 — 10	1,25	1,25	—	—		150 — 200	300 — 400	0,038	VERDE	ALTURA DO CESTO
BASQUETEBOLO								150 — 200	300 — 400	0,05	BRANCO	2,60
MINI	20,00	12,00	2,00	2,00	—	—						3,05
OUTRAS CATEGORIAS	26,00	14,00	2,00	2,00	—	—						
FUTEBOL	90 — 120	45 — 90	2,00	2,00	7,32	2,41		30 — 80	120 — 200	0,12 A	BRANCO	
HOQUEI EM CAMPO	91 — 40	60 — 30 — 55	MIN 2,00	MIN 1,50	3,66	2,14		30 — 80	120 — 200	0,075	BRANCO	
HOQUEI EM PATINS	14 — 40	17 — 20	—	—	1,55	1,05		100 — 200	200 — 300	—	BRANCO	ANTES COM
JUDO	9,00	9,00	1,80	1,80	—	—		—	200 — 400	—	—	
LUTA GREGA-ROMANA	8,00	8,00	2,00	2,00	—	—		—	200 — 400	—	—	
RAGUEBI												
MINI	60 — 70	20 — 35	1,00	1,00	4,00	2,70		30 — 80	120 — 200	—	BRANCO	AREA DE VALIDACAO
OUTRAS CATEGORIAS	113 — 144	66 — 68,57	1,00	1,00	5,65	3,00						5,00
TENIS	23,79	10,97	6,40	3,65	—	—		150 — 200	300 — 400	—	BRANCO	12 — 22
TENIS DE MESA	2,74	1,525	2,44	1,326	—	—		150 — 200	300 — 400	—	BRANCO	
VOLEIBOL								150 — 200	300 — 400	0,05	AZUL	
MINI	9,00	6,00	2,00	2,00	—	1,99						
ESCALAO B	9,00	6,00	2,00	—	—	2,00						
MASCULINO	18,00	9,00	—	—	—	2,20						
FEMININO	18,00	9,00	—	—	—	2,15						
MASCULINO	18,00	9,00	—	—	—	2,30						
FEMININO	18,00	9,00	—	—	—	2,20						
MASCULINO	18,00	9,00	—	—	—	2,43						
FEMININO	18,00	9,00	—	—	—	2,24						

condições para homologação de campos andebol

CATEGORIAS		CATEGORIA INTERNACIONAL	CATEGORIA NACIONAL	CATEGORIA SECUNDÁRIA
DIMENSÃO DA ÁREA DE JOGO		MIN. — 40x20 MAX.	MIN. — 38x18 MAX. — 44x22	MIN. — 38x18 MAX. — 44x22
ZONA DE SEGURANÇA	LINHA LATERAL	1 METRO PARA CADA LADO	1 METRO PARA CADA LADO	—
	LINHA DE FUNDO	2 METROS PARA CADA LADO	2 METROS PARA CADA LADO	—
PISO		MADEIRA } ELÁSTICO SEMI-ELÁSTICO	MADEIRA } ELÁSTICO CIMENTADO } SEMI-ELÁSTICO	—
VESTIÁRIOS E BALNEÁRIOS	JOGADORES	4 VEST. ^{os} BALN. ^{os} CADA 4 CHUV. — 6 m ² UM C/ VEST. — 12 m ² 1 W.C.	4 VEST. ^{os} BALN. ^{os} CADA 4 CHUV. — 6 m ² UM C/ VEST. — 12 m ² 1 W.C.	2 VEST. ^{os} BALN. ^{os} PARA 12 JOGADORES CADA
	ARBITROS	2 VEST. ^{os} BALN. ^{os} CADA UM C/ 1 CHUV. 1 W.C.	1 VEST. ^o BALN. ^o COM 1 CHUV. E 1 W.C.	1 VEST. ^o BALN. ^o COM 1 CHUV. E 1 W.C.
ACESSO DOS JOGADORES AO RECINTO DE JOGO		TÚNEL COM 2,00 m. LARGURA E 2,20 m. DE ALTURA (DESEJÁVEL)	TÚNEL (DESEJÁVEL)	TÚNEL (DESEJÁVEL)
PROTECÇÃO DO RECINTO DE JOGO		REDE NA LINHA DE FUNDO COM ALTURA NECESSÁRIA PARA PROTEGER A BANCADA*	REDE NA LINHA DE FUNDO COM ALTURA NECESSÁRIA PARA PROTEGER A BANCADA	—
ENFERMARIA		ACESSO FÁCIL DE MACA DE- VIDAMENTE EQUIPADA PARA 1. ^{os} SOCORROS COM DIV. E MARQUESA	ACESSO FÁCIL DE MACA DE- VIDAMENTE EQUIPADA PARA 1. ^{os} SOCORROS COM DIV. E MARQUESA	—
ILUMINAÇÃO		350 LUX	350 LUX	—
MESA DO CRONOMETRISTA		1 C/ CINCO LUGARES	1 C/ TRÊS LUGARES	1
BANCO DE SUPLENTES		1 PARA 10 PESSOAS DE CADA LADO DA MESA DO CRONO- METRISTA	1 PARA 10 PESSOAS DE CADA LADO DA MESA DO CRONO- METRISTA	1 BANCO
DIVERSOS		JUNTO À MESA DO CRONOMETRISTA 2 CADEIRAS, 1 DE CADA LADO PARA OS JOGADORES EXCLUÍDOS		

*ESTE CAMPO SERVINDO PARA HÓQUEI EM PATINS SERÁ DESEJÁVEL TER REDE METÁLICA (0,05) EM TODA A PERIFERIA

condições para homologação de pistas atletismo

CATEGORIAS	CLASSE A PISTAS PARA REUNIÕES NACIONAIS E INTERNA- CIONAIS (400 m.)	CLASSE B PISTAS PARA REUNIÕES REGIONAIS (250 m.)	CLASSE C PISTAS PARA TREINO OU COMPETIÇÃO LOCAL
NUMERO MINIMO DE CORREDORES	6	4	VARIÁVEL
COMPRIMENTO MINIMO DA RECTA PRINCIPAL	130 M	VARIÁVEL	VARIÁVEL
CAPACIDADE DE BALNEÁRIOS E VESTIÁRIOS	PARA 200 ATLETAS E 40 JUI- ZES EM 4 ESPAÇOS DIS- TINTOS	PARA 100 ATLETAS EM 2 ES- PAÇOS DISTINTOS	VARIÁVEL
VALA PARA OBSTACULOS	OBRIGATORIA	OBRIGATÓRIA	DESEJÁVEL
BALANÇO LIVRE PARA SALTOS (MINIMOS)	ALTURA – 20 m COMPRIMENTO – 50 m TRIPL0 SALTO – 50 m VARA – 50 m	ALTURA – 18 m COMPRIMENTO – 40 m TRIPL0 SALTO – 40 m VARA – 40 m	ALTURA – 18 m COMPRIMENTO – 40 m TRIPL0 SALTO – 40 m VARA – 40 m (VALORES DESEJÁVEIS MAS NÃO OBRIGATORIOS)
ESPAÇOS MINIMOS PARA QUEDA DE ENGENHOS	PESO – 25 m DISCO – 70 m MARTELO – 80 m DARDO – 100 m	PESO – 20 m DISCO – 60 m MARTELO – 65 m DARDO – 80 m	PESO – 20 m DISCO – 60 m MARTELO – 65 m DARDO – 80 m (VALORES DESEJÁVEIS MAS NÃO OBRIGATORIOS)
INSTALAÇÕES ANEXAS COMPLEMENTARES OBRIGATORIAS	– SISTEMA SONORO FIXO – CRONOMETRAGEM ELÉC- TRICA OU ELECTRÓNICA POS- SIVEL – ZONA DE AQUECIMENTO EXTERIOR À PISTA – ENTRADA UNICA COM CON- TROLE DE ENTRADAS E SAIDAS	VARIÁVEL	VARIÁVEL

condições para homologação de campos

futebol

CATEGORIAS CARACTERÍSTICAS	CATEGORIA INTERNACIONAL	CATEGORIA NACIONAL					
		1.ª DIVISÃO	OUTRAS COMPETIÇÕES				
DIMENSÃO DA ÁREA DE JOGO	MIN — 100x64 MAX — 110x75	MIN — 90x45 MAX — 120x90	MIN — 90x45 MAX — 120x90				
DISTÂNCIAS DE SEGURANÇA OBRIGATORIAS							
				MADEIRA	MIN — 150 m LATERAL MIN — 200 m CABECEIRA	MIN — 150 m LATERAL MIN — 200 m CABECEIRA	MIN — 150 m LATERAL MIN — 200 m CABECEIRA
				FERRO OU CIMENTO	MIN — 200 m LATERAL MIN — 350 m CABECEIRA	MIN — 200 m LATERAL MIN — 300 m CABECEIRA	MIN — 200 m LATERAL MIN — 300 m CABECEIRA
CABO METÁLICO	MIN — 250 m LATERAL MIN — 350 m CABECEIRA	MIN — 250 m LATERAL MIN — 350 m CABECEIRA	MIN — 250 m LATERAL MIN — 350 m CABECEIRA				
PISO	OBRIGATORIO — RELVA FACULT — RELVA SINTETICA	OBRIG — SEMI-ESTABILIZADO FACULTATIVO — RELVA	OBRIG — SEMI-ESTABILIZADO FACULTATIVO — RELVA				
INCLINAÇÕES MÁXIMAS	1 CM/METRO	1 CM/METRO	1 CM/METRO				
ACESSO VESTIÁRIOS CAMPO	CORREDOR C/ REDE DE PROTECÇÃO OU TUNEL COM — 200 m LARGURA 220 m ALTURA	CORREDOR C/ REDE DE PROTECÇÃO OU TUNEL COM — 200 m LARGURA 220 m ALTURA	CORREDOR C/ REDE DE PROTECÇÃO OU TUNEL QUANDO IMPOSTO SUPERIORMENTE				
PROTECÇÃO DA ÁREA DE JOGO	REDE METALICA C/ 220 m ALTURA E A DISTÂNCIA DUPLA DA SEGURANÇA (DESEJAVEL)	RECOMENDÁVEL REDE OBRIGATORIA QUANDO IMPOSTA	RECOMENDÁVEL REDE OBRIGATORIA QUANDO IMPOSTA				
VESTIÁRIOS BALNEÁRIOS DOS JOGADORES	2 VEST.º C/ 12 m ² (MIN) 2 BALN.º C/ 6 DUCHES POR EQUIPA 1 W.C. POR EQUIPA	2 VEST.º C/ 12 m ² (MIN) 2 BALN.º C/ 6 DUCHES POR EQUIPA 1 W.C. POR EQUIPA	2 VEST.º C/ 12 m ² (MIN) 2 BALN.º C/ 6 DUCHES POR EQUIPA 1 W.C. POR EQUIPA				
VESTIÁRIOS BALNEÁRIOS DOS ÁRBITROS	1 VEST.º C/ 6 m ² (MIN) 1 DUCHE 1 LAVATÓRIO 1 W.C.	1 VEST.º C/ 6 m ² (MIN) 1 DUCHE 1 LAVATÓRIO 1 W.C.	1 VEST.º C/ 6 m ² (MIN) 1 DUCHE 1 LAVATÓRIO 1 W.C.				
ENFERMARIA	ACESSO FÁCIL DE MACA E DEVIDAMENTE EQUIPADA	ACESSO FÁCIL DE MACA E DEVIDAMENTE EQUIPADA	ACESSO FÁCIL DE MACA E DEVIDAMENTE EQUIPADA				
DISPOSIÇÕES GERAIS	CONJUNTO DO TERRENO VEDADO À VISTA EXTERIOR SOBRE 2 m ALTURA	CONJUNTO DO TERRENO VEDADO À VISTA EXTERIOR SOBRE 2 m ALTURA	CONJUNTO DO TERRENO VEDADO À VISTA EXTERIOR SOBRE 2 m ALTURA				

condições para homologação de campos hóquei em campo

CATEGORIAS CARACTERÍSTICAS	CATEGORIA INTERNACIONAL	CATEGORIA NACIONAL					
		1.ª DIVISÃO	OUTRAS COMPETIÇÕES				
DIMENSÃO DA ÁREA DE JOGO	MAX. 44x22 H. Seis MIN. 36x18 MAX. 91,40x55 H. Campo MIN. 91,40x55	MAX. 44x22 H. Seis MIN. 36x18 MAX. 91,40x55 H. Campo MIN. 91,40x55	MAX. 44x22 H. Seis MIN. 36x18 MAX. 91,40x55 H. Campo MIN. 91,40x55				
DISTÂNCIAS DE SEGURANÇA OBRIGATORIAS							
				MADEIRA	MIN. — 1,50 m. LATERAL MIN. — 2,00 m. CABECEIRA	MIN. — 1,50 m. LATERAL MIN. — 2,00 m. CABECEIRA	MIN. — 1,50 m. LATERAL MIN. — 2,00 m. CABECEIRA
				FERRO OU CIMENTO	MIN. — 2,00 m. LATERAL MIN. — 3,00 m. CABECEIRA	MIN. — 2,00 m. LATERAL MIN. — 3,00 m. CABECEIRA	MIN. — 2,00 m. LATERAL MIN. — 3,00 m. CABECEIRA
CABO METÁLICO	MIN. — 2,50 m. LATERAL MIN. — 3,50 m. CABECEIRA	MIN. — 2,50 m. LATERAL MIN. — 3,50 m. CABECEIRA	MIN. — 2,50 m. LATERAL MIN. — 3,50 m. CABECEIRA				
PISO	OBRIGATORIO — RELVA FACULT. — SEMI-ESTABILIZADO						
INCLINAÇÕES MÁXIMAS	1 CM/METRO	1 CM/METRO	1 CM/METRO				
ACESSO VESTIÁRIOS CAMPO	CORREDOR C/ REDE DE PROTECÇÃO OU TUNEL COM — 2,00 m LARGURA 2,20 m ALTURA	CORREDOR C/ REDE DE PROTECÇÃO OU TUNEL COM — 2,00 m LARGURA 2,20 m ALTURA	CORREDOR C/ REDE DE PROTECÇÃO OU TUNEL QUANDO IMPOSTO SUPERIORMENTE.				
PROTECÇÃO DA ÁREA DE JOGO	REDE METÁLICA C/ 2,20 m. ALTURA E À DISTÂNCIA DUPLA DE SEGURANÇA	RECOMENDÁVEL REDE OBRIGATORIA QUANDO IMPOSTA.	RECOMENDÁVEL REDE OBRIGATORIA QUANDO IMPOSTA.				
VESTIÁRIOS BALNEÁRIOS DOS JOGADORES	2 VEST.º C/ 12 m.² (MIN.) 2 BALN.º C/ 6 DUCHES POR EQUIPA 1 W.C. POR EQUIPA	2 VEST.º C/ 12 m.² (MIN.) 2 BALN.º C/ 6 DUCHES POR EQUIPA 1 W.C. POR EQUIPA	2 VEST.º C/ 12 m.² (MIN.) 2 BALN.º C/ 6 DUCHES POR EQUIPA 1 W.C. POR EQUIPA				
ESTIÁRIOS BALNEÁRIOS DOS ÁRBITROS	1 VEST.º C/ 6 m.² (MIN.) 1 DUCHE 1 LAVATÓRIO 1 W.C.	1 VEST.º C/ 6 m.² (MIN.) 1 DUCHE 1 LAVATÓRIO 1 W.C.	1 VEST.º C/ 6 m.² (MIN.) 1 DUCHE 1 LAVATÓRIO 1 W.C.				
ENFERMARIA	ACESSO FÁCIL DE MACA E DEVIDAMENTE EQUIPADA.	ACESSO FÁCIL DE MACA E DEVIDAMENTE EQUIPADA.	ACESSO FÁCIL DE MACA E DEVIDAMENTE EQUIPADA.				
DISPOSIÇÕES GERAIS	CONJUNTO DO TERRENO VEDADO À VISTA EXTERIOR SOBRE 2 m. ALTURA. FACULT.	CONJUNTO DO TERRENO VEDADO À VISTA EXTERIOR SOBRE 2 m. ALTURA. FACULT.	CONJUNTO DO TERRENO VEDADO À VISTA EXTERIOR SOBRE 2 m. ALTURA. FACULT.				

condições para homologação de campos hóquei em patins

CATEGORIAS		CATEGORIA INTERNACIONAL	CATEGORIA NACIONAL	CATEGORIA SECUNDÁRIA
DIMENSÃO DA ÁREA DE JOGO		MIN. — 40x20 MÁX.	MIN. — 34x17 MÁX. — 40x20	MIN. — 34x17 MÁX. — 40x20
ZONA DE SEGURANÇA	LINHA LATERAL	TABELA	TABELA	TABELA
	LINHA DE FUNDO	TABELA	TABELA	TABELA
PISO		MADEIRA ELÁSTICO (DURA) SEMI-ELÁSTICO	CIMENTADO OU MOSAICO	CIMENTADO OU MOSAICO
VESTIÁRIOS E BALNEÁRIOS	JOGADORES	4 VEST. ^{os} BALN. ^{os} CADA UM C/ } 4 CHUV. — 6 m. ² 1 VEST. — 12 m. ² 1 W.C.	4 VEST. ^{os} BALN. ^{os} CADA UM C/ } 4 CHUV. — 6 m. ² 1 VEST. — 12 m. ² 1 W.C.	2 VEST. ^{os} BALN. ^{os} PARA 8 JOGADORES CADA
	ARBITROS	2 VEST. ^{os} BALN. ^{os} CADA UM C/ } 1 CHUV. 1 W.C.	1 VEST. ^o BALN. ^o COM 1 CHUV. E 1 W.C.	1 VEST. ^o BALN. ^o COM 1 CHUV. E 1 W.C.
ACESSO DOS JOGADORES AO RECINTO DE JOGO		TUNEL COM 2.00 m. LARGURA E 2.20 m. DE ALTURA (DESEJÁVEL)	TUNEL (DESEJÁVEL)	TUNEL (DESEJÁVEL)
PROTECÇÃO DO RECINTO DE JOGO		REDE METÁLICA DE 0,05 COM ALTURA PARA PROTEGER A BANCADA. (DESEJÁVEL)	REDE METÁLICA DE 0,05 COM ALTURA PARA PROTEGER A BANCADA. (DESEJÁVEL)	—
ENFERMARIA		ACESSO FÁCIL DE MACA DEVIDAMENTE EQUIPADA PARA 1. ^{os} SOCORROS COM DIVÁ E MARQUESA.	ACESSO FÁCIL DE MACA DEVIDAMENTE EQUIPADA PARA 1. ^{os} SOCORROS COM DIVÁ E MARQUESA.	—
ILUMINAÇÃO		MIN. — 350 LUX	MIN. — 350 LUX	—
MESA DO CRONOMETRISTA		1 C/ CINCO LUGARES	1 C/ TRÊS LUGARES	1
BANCO DE SUPLENTES		1 PARA 10 PESSOAS DE CADA LADO DA MESA DO CRONOMETRISTA.	1 PARA 6 PESSOAS DE CADA LADO DA MESA DO CRONOMETRISTA.	1 PARA 8 PESSOAS DE CADA LADO DA MESA DO CRONOMETRISTA.
DIVERSOS		JUNTO À MESA DO CRONOMETRISTA 2 CADEIRAS, 1 DE CADA LADO PARA OS JOGADORES EXCLUIDOS		



Cascais
Câmara Municipal

CARTA
DE DESPORTO
DE CASCAIS

MANUAL DE
PROCEDIMENTOS



estudos e processos de investigação e de
engenharia social, lda

6. DOCUMENTOS DE REFERÊNCIA:

GUIDANCE NOTES, SPORT ENGLAND (<http://www.sportengland.org>)

6. DOCUMENTAÇÃO DE REFERÊNCIA: GUIDANCE NOTES PUBLICADAS POR SPORT ENGLAND

Como documentação adicional de referência, considerou-se oportuno juntar os excelentes Guias publicados como Guidance Notes pelo instituto inglês Sport England, obtíveis gratuitamente na Internet em http://www.sportengland.org/index/get_resources/resource_downloads.htm.

Selecionaram-se, como documentos mais relevantes:

- Access for Disabled People.
- Athletics Badminton
- Better places for sport
- Cycling
- Floors for Indoor Sports
- Natural turf for sport
- Pavilions and clubhouses
- Sports halls: design
- Sports halls: sizes and layouts
- Village and community halls

