

SIMBOLÓGIA

<ul style="list-style-type: none"> --- Limite da zona de intervenção --- Corredor TP Parede-Aboboda proposto em site próprio --- Corredor TP Parede-Aboboda proposto partilhado com TI --- Circulação viária proposta --- Circulação reservada ao TP atual --- Percurso ciclável Estacionamento para bicicletas proposto Estação de bicicletas partilhadas e estacionamento pedestres (MoCascais) Estacionamento para bicicletas proposto no âmbito do projeto de ciclovias urbana de S. João do Estoril e Caravelos ▲ Acesso a paragem Conteiner enterrado de resíduos sólidos urbanos Rebocamento do passeio e/ou pavimento tátil em zona de atravessamento de peões 	<ul style="list-style-type: none"> Abrijo de paragem do TP Parede-Aboboda (existente) Abrijo de paragem do TP Parede-Aboboda (proposto) Abrijo de paragem do TP atual (existente) Abrijo de paragem do TP atual (alterado) Paragem do TP Parede-Aboboda (existente) Paragem do TP atual (existente) Paragem do TP atual (alterado) Posto de informação e bilheteira de TP Equipamentos coletivos e superfícies comerciais 02 Clube Nacional de Ginástica 	<ul style="list-style-type: none"> Edificações Equipamentos coletivos e superfícies comerciais Faixa de rodagem com pavimento betuminoso Faixa de rodagem, zona de paragem de TP ou estacionamento com pavimento em calçada Zona de estacionamento com pavimento betuminoso Zona de paragem para táxis Passeio com pavimento regular Passeio com pavimento em calçada Ciclovias Áreas verdes Árvore
--	--	--

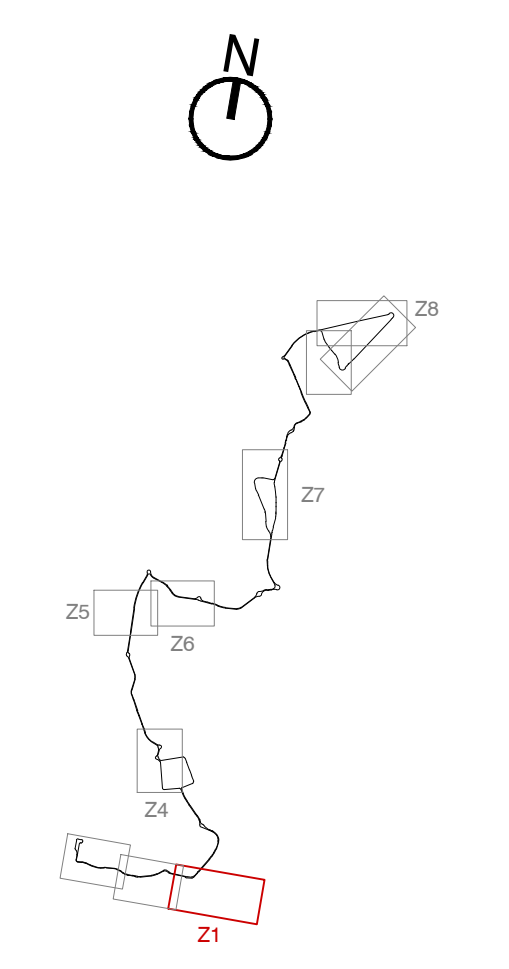

CASCAIS
CÂMARA MUNICIPAL

Mobilidade Suave

Estudo de apoio à inserção do corredor de transporte público no eixo de ligação entre a Parede e a Aboboda no município de Cascais

Projeto de Execução

ZI-Planta de ordenamento do espaço público e de circulação no eixo da Parede (33)

2887.005.003

Mobilidade Suave, Mobilidade e Modelação, Lda.