

EQUIPAMENTO DE GUIAMENTO E BALIZAGEM  
-BALIZAMENTO LATERAL DE POSIÇÃO-

ESC. 1:10

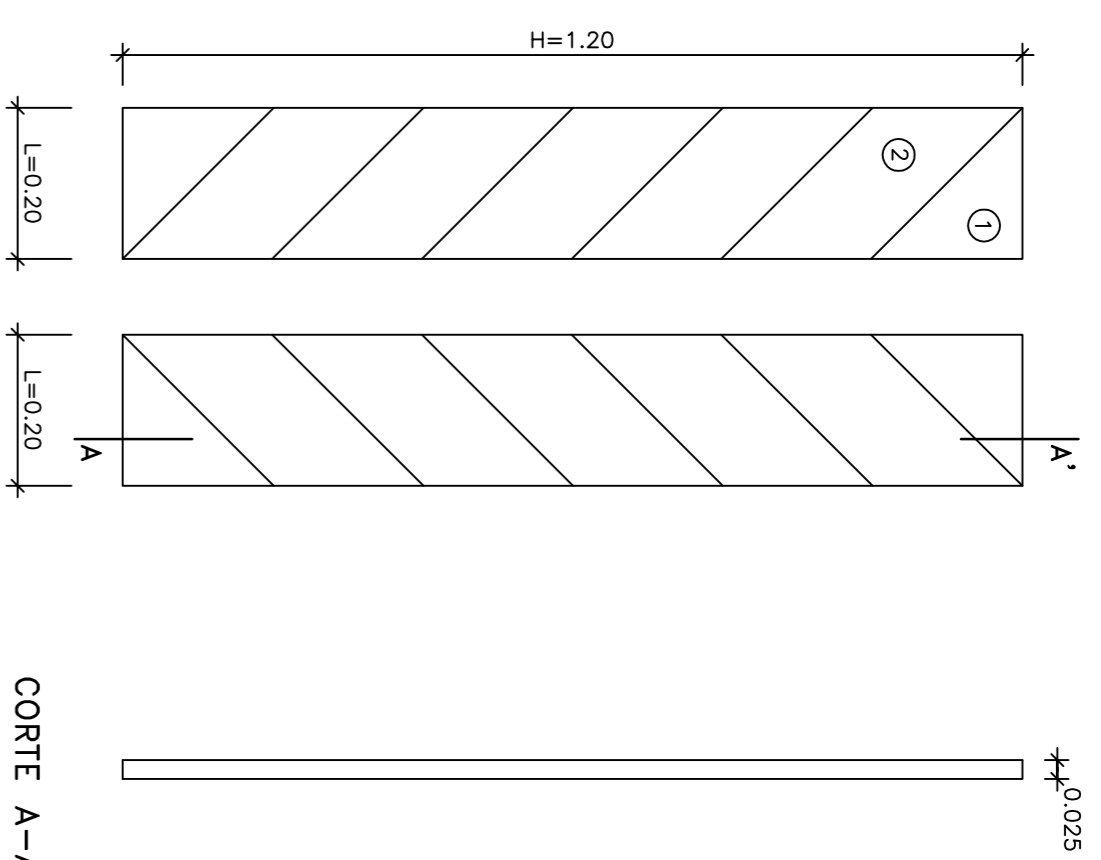

CORTE A-A'

BANAS DIRECCIONAIS

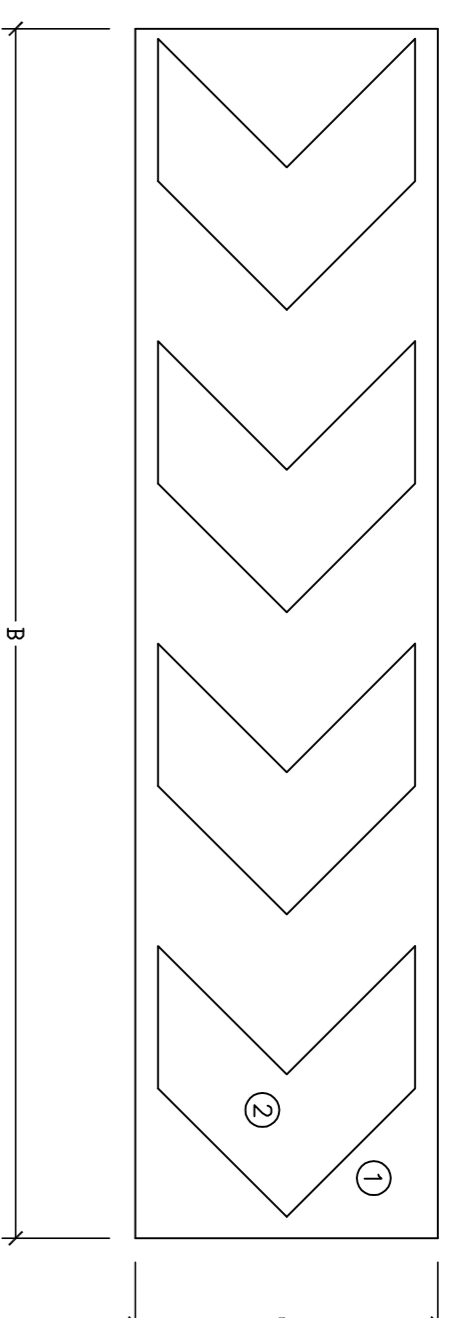

DIMENSÕES (cm)			
	Reduzida	Normal	Grande
A	40	60	90
B	40xn	60xn	90xn

n.º E O NÚMERO DE MÓDULOS INDIVIDUAIS QUE NA BAA FORMA UM QUADRO  
PRETO COM A BANDA AMARELA  
NOTA: 1 - PRETO  
2 - AMARELO

SETAS DE DIRECÇÃO

EXEMPLO DE COLOCAÇÃO

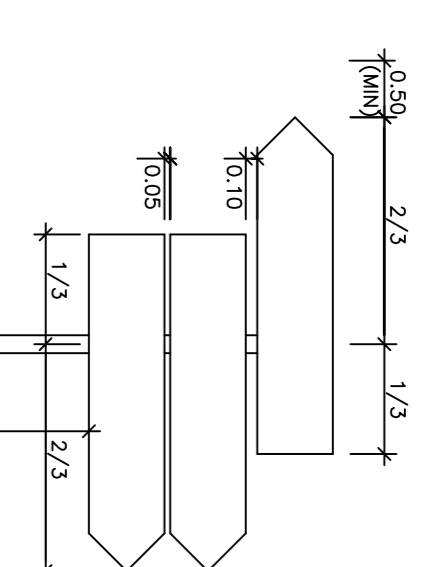

EXEMPLO DE COTAGEM

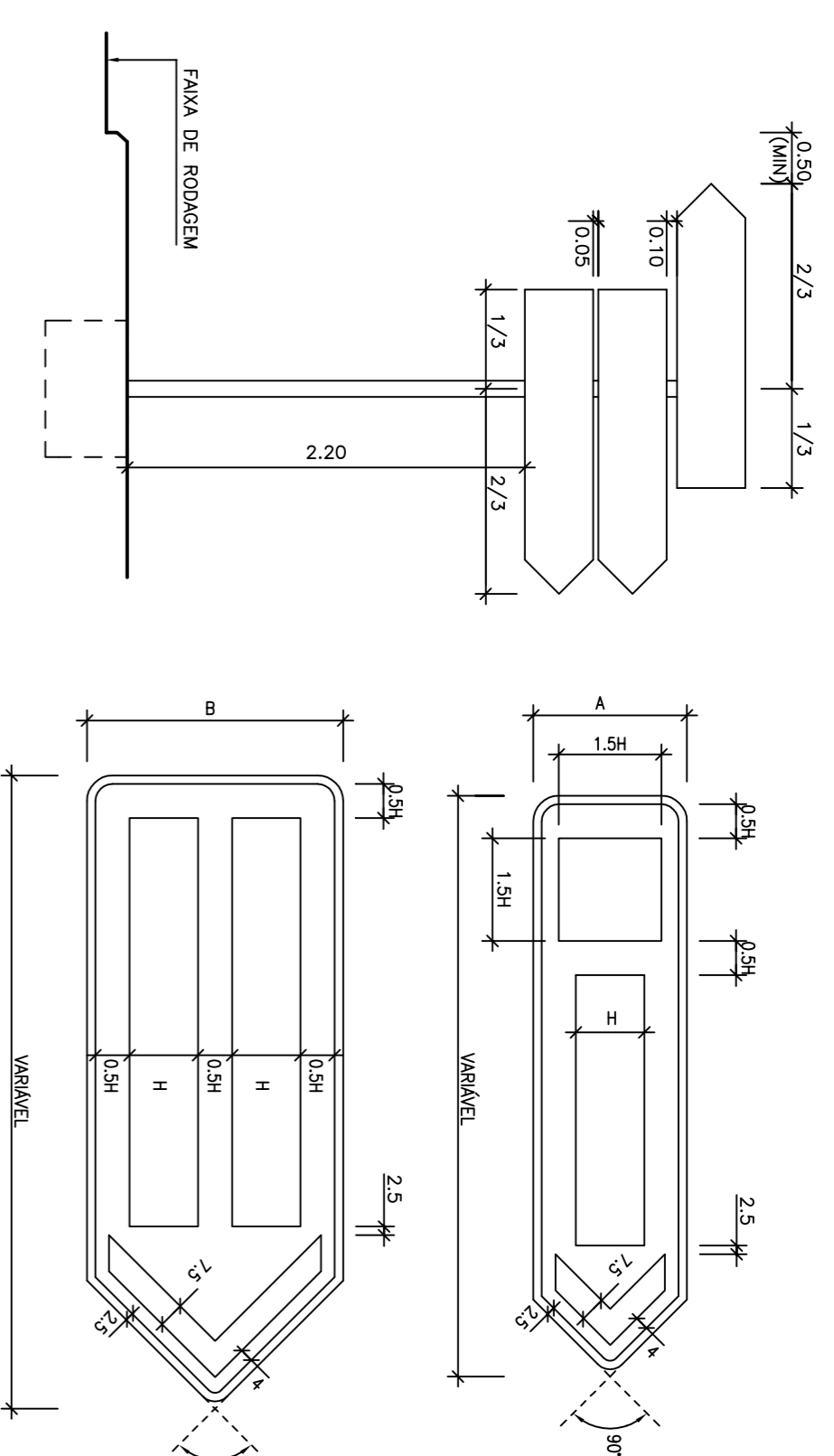

Velocidades	Altura da letra máscula (H)		Dimensões (cm)	
	A	B	A	B
40-60km/h	14	33	33	54
60-90km/h	20	45	45	75

NOTA:

1-As setas terão fundo branco refletorizado e todas as inscrições a preto, excepto as setas de indicações desportivas, industriais, geográficas e ecológicas, que terão fundos laranja, cinzento e castanho, respectivamente, e inscrições a branco.

2-O tipo de letra utilizada nas inscrições a preto será do abecedário de minúsculas positivo, com excepção das iniciais que serão másculas positivo. Nas inscrições a branco será utilizado o abecedário de minúsculas negativo, com excepção das iniciais que serão másculas negativo.

SINAIS DE CÓDIGO  
(EXEMPLOS DE COLOCAÇÃO)

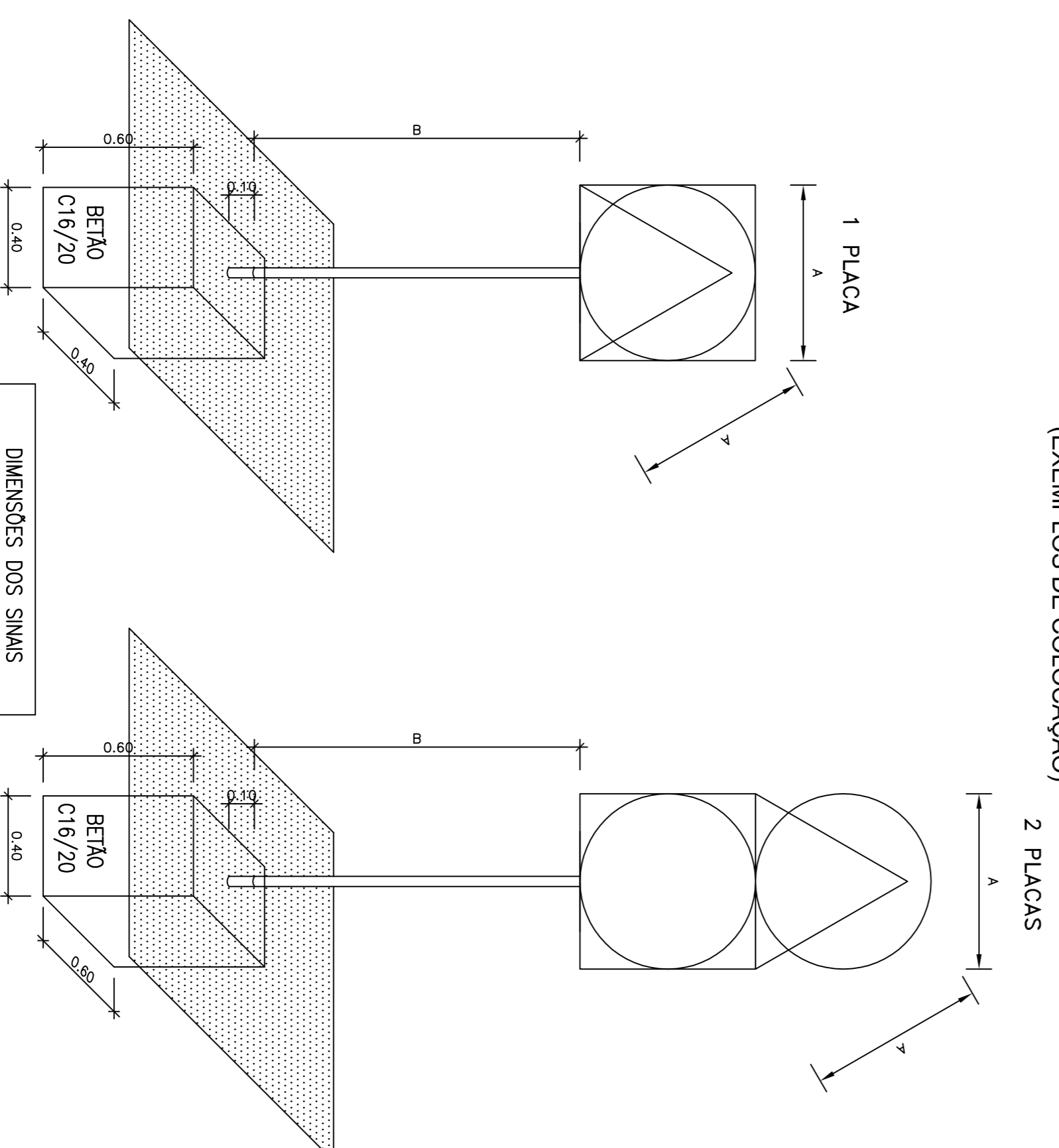

DIMENSÕES DOS SINAIS

TIPO	A	B
NORMAL	0,70	1,50/2,20 *
NORMAL	0,90	1,50
GRANDE	1,15	1,50

\* - QUANDO O SINAL FOR IMPLANTADO EM ZONAS URBANAS OU EM PASSOS

TRIÂNGULO DE CEDÊNCIA DE PRIORIDADE

ESC. 1:20

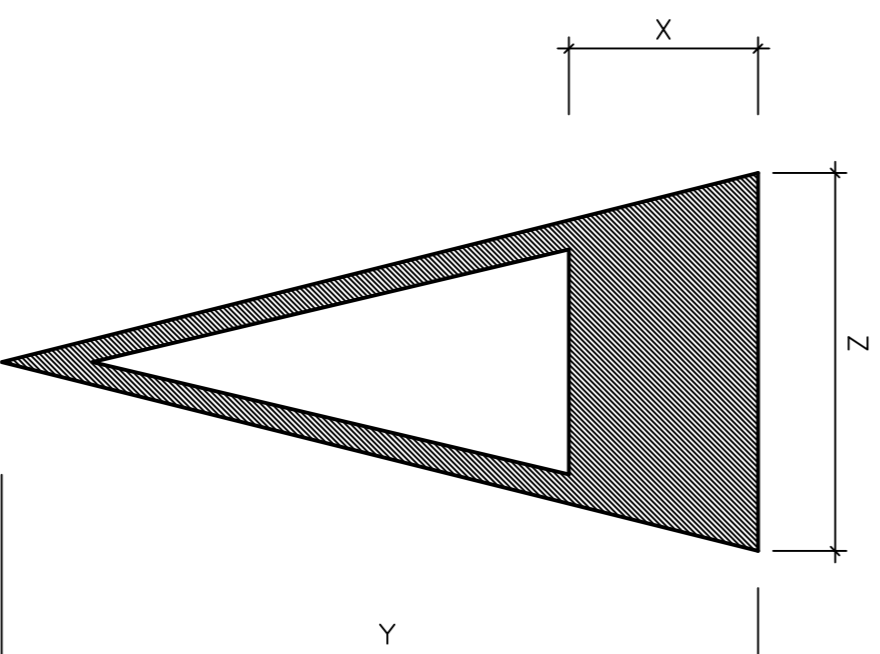

40 Km/h < v < 60 Km/h

X = 0,50  
Y = 4X/0,50  
Z = 2X/0,50

BANDAS CROMÁTICAS  
PARA SITUAÇÕES DE CEDÊNCIA DE PRIORIDADE

X = 6-6-6-7-8-9-10-11-12-13-14

ESC. 1:200

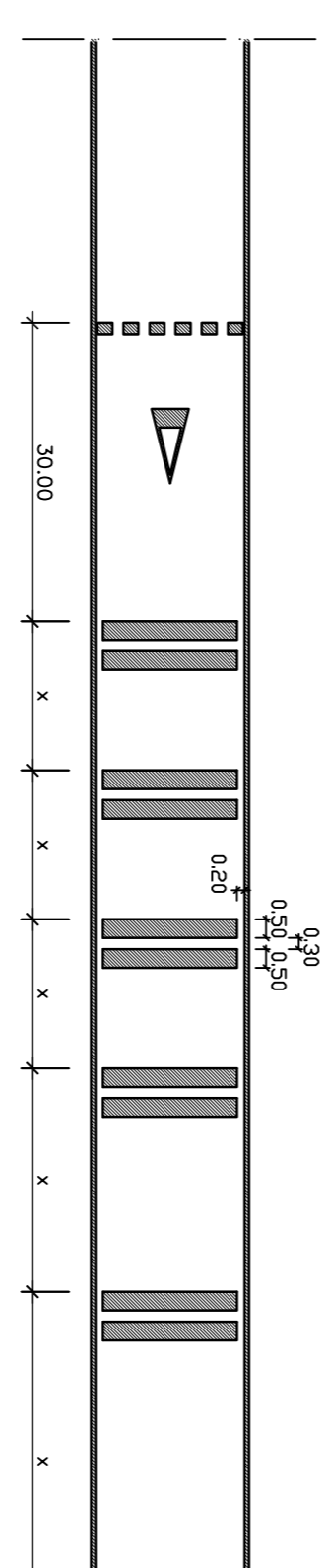

RAIAS OBLIQUAS

ILHEUS OU ZONAS MORTAS

ESC. 1:100

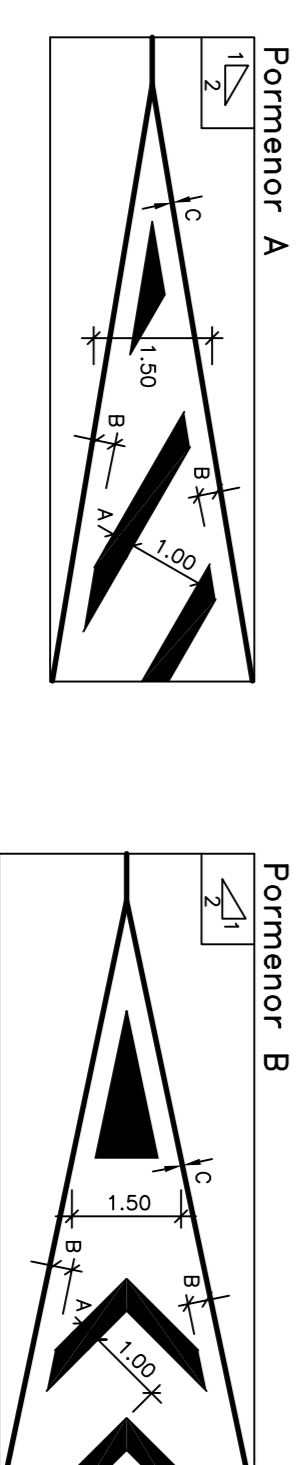

NOTA:

A - 0,31 em Estrada Nacional  
0,20 em Estrada Regional  
B - 0,25 mínimo e 0,30 desejável  
C - 0,10 0,12 0,15 ou 0,25



**Cascais**  
Câmara Municipal

D P E  
Departamento  
Estratégico

DORT Divisão de Ordenamento de Território

Parcelas: Avenida da Liberdade

Colaboração: atelier de arquitectura - arquitecto

estúdio de arquitectura - arquitecto

estúdio de arquitectura - arquitecto

estúdio de arquitectura - arquitecto

estúdio de arquitectura - arquitecto

estúdio de arquitectura - arquitecto

estúdio de arquitectura - arquitecto

estúdio de arquitectura - arquitecto

estúdio de arquitectura - arquitecto

estúdio de arquitectura - arquitecto

estúdio de arquitectura - arquitecto

estúdio de arquitectura - arquitecto

estúdio de arquitectura - arquitecto

estúdio de arquitectura - arquitecto

estúdio de arquitectura - arquitecto

estúdio de arquitectura - arquitecto

estúdio de arquitectura - arquitecto

estúdio de arquitectura - arquitecto

estúdio de arquitectura - arquitecto

estúdio de arquitectura - arquitecto

estúdio de arquitectura - arquitecto

estúdio de arquitectura - arquitecto

estúdio de arquitectura - arquitecto

estúdio de arquitectura - arquitecto





