

CÂMARA DE RESALTO COM QUEDA SUPERIOR A 0,50m

CÂMARAS DE VISITA  
ESC. 1/20

REFORÇO DE CÂMARAS PROFUNDAS

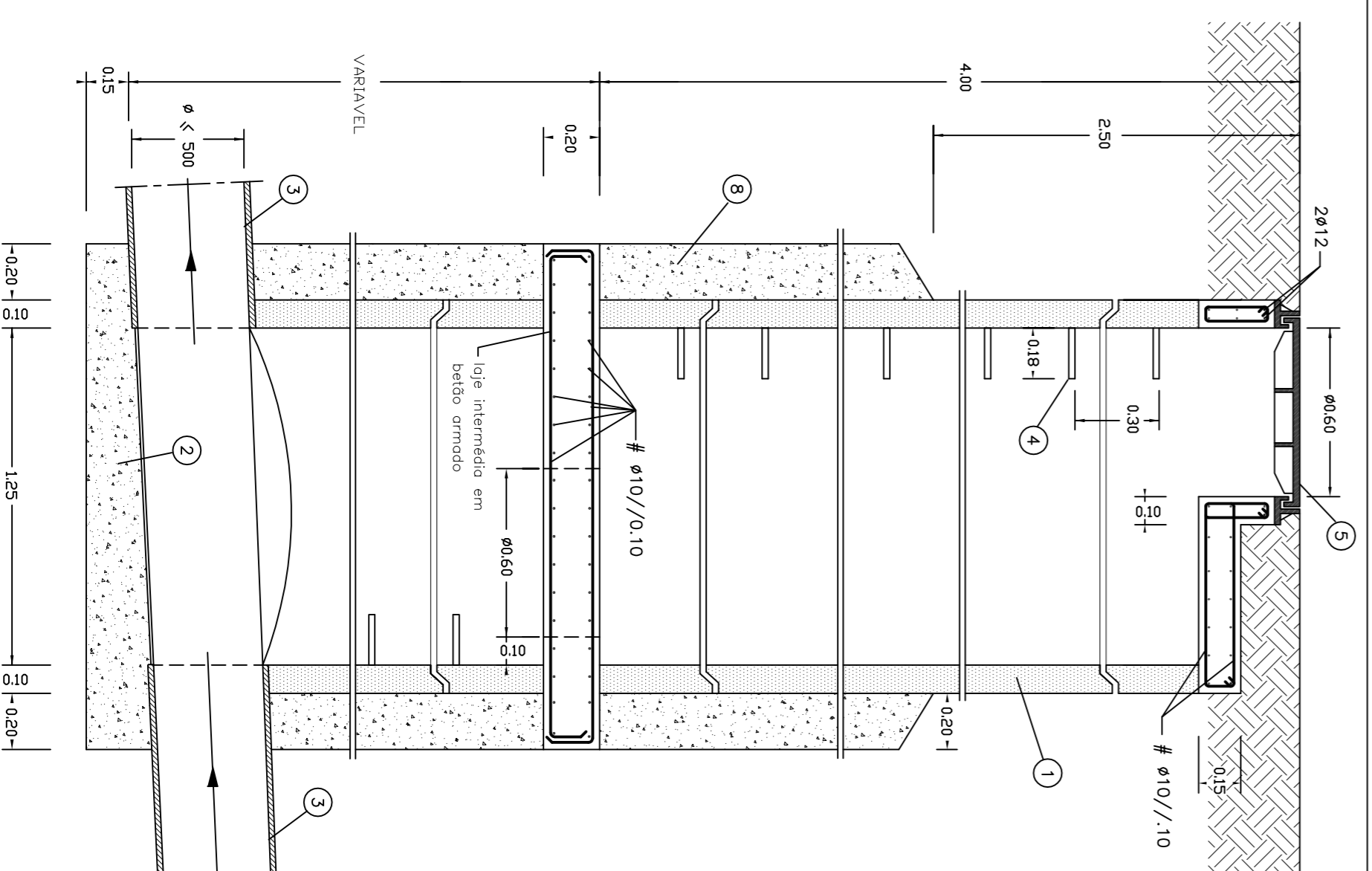
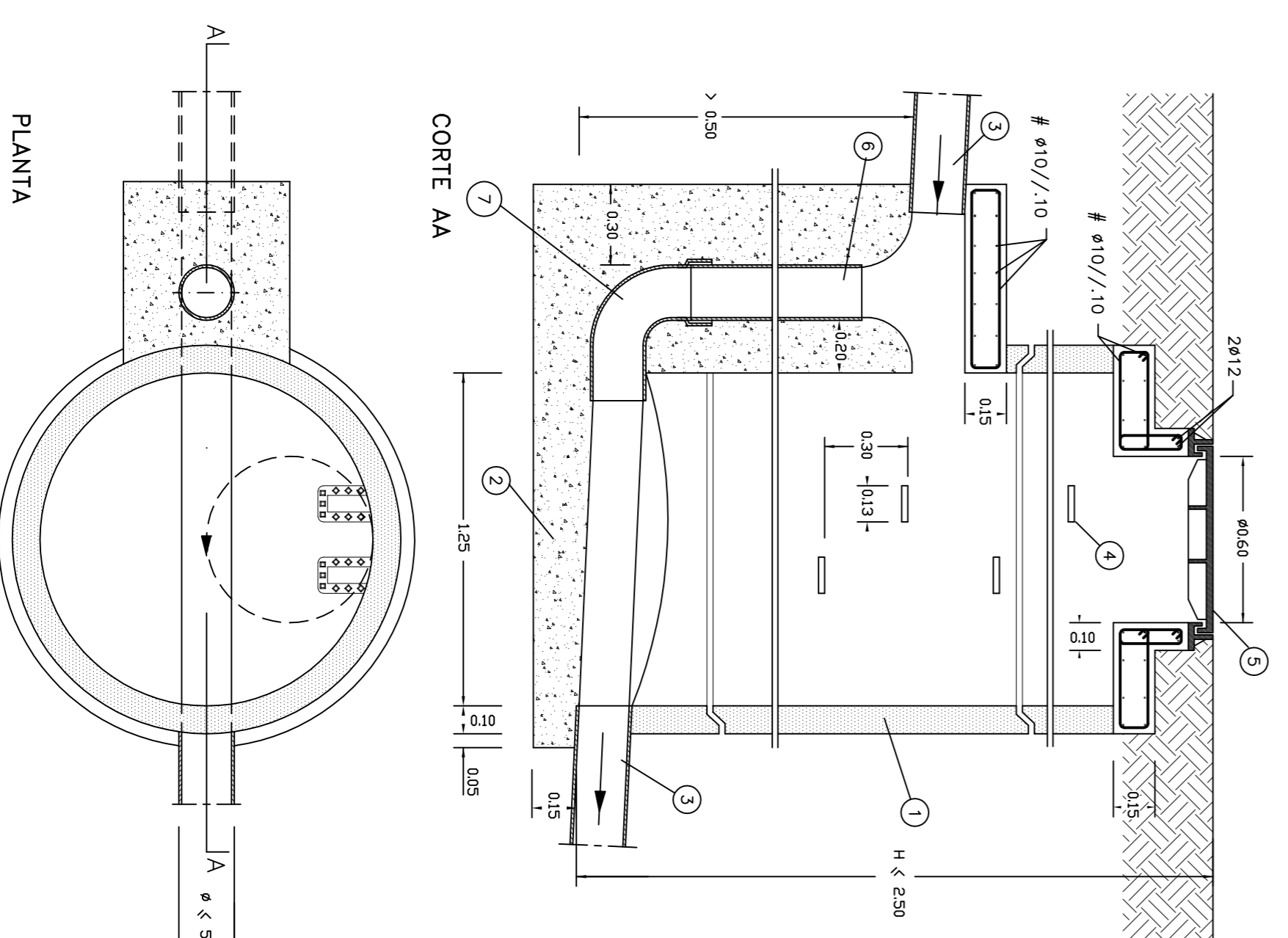

DISPOSIÇÕES CONSTRUTIVAS

1. A cobertura é realizada por uma laje em betão armado (C20/25 A400)
2. As paredes são em elementos pré-fabricados circulares, ou em blocos de betão com 0,20m de espessura, ligados com argamassa de 400 Kg de cimento (traço 1:3 em volume) - Obrigatoriamente até à cota da ligação mais alta.
3. O betão constitutivo das soleiras é C16/20 com 250 Kg e cimento (traço 1:3:15 em volume)
4. As paredes, banquetas e candelinas devem ser rebocadas internamente com argamassa de 600 Kg de cimento (traço 1:2 em volume) com uma espessura máxima de 2cm de acordo com a NP 884 - 71. Os degraus são em ferro fundido devidamente protegidos contra a corrosão por metalização, e o seu assentamento deverá obedecer ao especificado na NP 883 - 71 (ver pormenor)
5. As tampas são da classe D400 desmontáveis com junta em polietileno de modelo aprovado pelo CAVC, em ferro fundido ductil, circulares com de passagem útil mínima de 600mm, ou quadradas com dimensão lateral de passagem útil mínima de 600mm (EN 124).
6. Dispositivo de inscrição visível da espessura e a que pertencem.

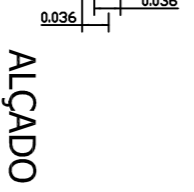
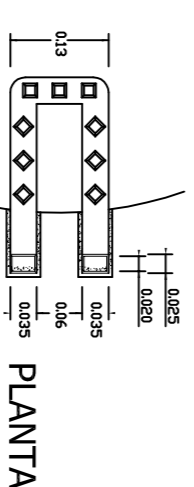

LEGENDA

- 1 - MANILHAS PRÉ-FABRICADAS EM BETÃO
- 2 - SOLEIRA EM BETÃO
- 3 - COLECTOR
- 4 - DEGRAUS EM FERRO FUNDIDO
- 5 - TAMPA EM FERRO FUNDIDO DO TIPO D400
- 6 - TUBO EM PVC COM O DIÂMETRO DO COLECTOR
- 7 - CURVA EM PVC COM O DIÂMETRO DO COLECTOR

**Cascais** Câmara Municipal

**DPE** Departamento Estratégico

**DORT** Divisão de Ordenamento de Território

Parcela: **Activa**

Colaborador: **ACTIVA**

Obs.: **ACTIVA**

Assunto: **INSTALAÇÃO DE GUARDA-CORPOS METÁLICO (PASSADIÇO / PASSAGEM HIDRÁULICA) NA RUA DE SASSOZEIROS - CARCANELOS**

Pelo: **ACTIVA**

Fase: **PROJETO DE EXECUÇÃO**

Versão: **ACTIVA**

Escritório: **ACTIVA**

AS INSCRIÇÕES: **ACTIVA**

O Técnico: **ACTIVA**

Código: **ACTIVA**

Data: **JUNHO 2010**

Folha: **ACTIVA**

N.º: **ACTIVA**

ACTIVA